

# CITROËN C2

---

## INSTRUCTIEBOEKJE





CITROËN prefereert TOTAL



## Een samenwerking die staat voor innovatie

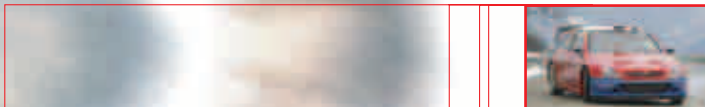

CITROËN en TOTAL, al 35 jaar partners, ontwikkelen in nauwe samenwerking motoren en smeermiddelen met de meest geavanceerde technieken.

## Specifieke motorolie

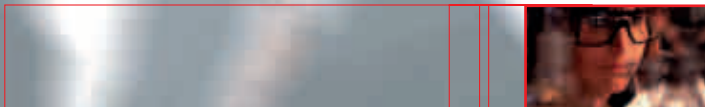

De onderzoeksteams van CITROËN en TOTAL werken samen om u de beste technologische combinatie te kunnen bieden op het gebied van motoren en smeermiddelen.

Met de smeermiddelen van TOTAL kiest u voor specifieke motoroliën die voor topprestaties zorgen en een lange levensduur voor uw CITROËN.

**Daarom kiest CITROËN voor TOTAL.**

***TOTAL, partner van CITROËN...UW partner.***

Dit instructieboekje gaat over zowel de standaard als de extra uitrustingen met de corresponderende oorspronkelijke technische gegevens.

Het uitrustingsniveau van uw auto hangt af van de uitvoering, de gekozen extra's en het verkoopland van uw auto.

Bepaalde in dit instructieboekje genoemde uitrustingen kunnen pas in de loop van het jaar beschikbaar zijn.

Aansprakelijkheid voor de gegeven beschrijvingen en illustraties wordt niet aanvaard.

AUTOMOBILES CITROËN behoudt zich het recht voor tussentijds wijzigingen aan te brengen in de door haar gevoerde modellen en de bijbehorende uitrusting, zonder dat daarvan melding wordt gemaakt in dit instructieboekje.

De CITROËN ORGANISATIE, die is samengesteld uit hooggekwalificeerde vakbekwame medewerkers, staat altijd voor u klaar om uw vragen te beantwoorden.

Wij wensen u goede reis in uw CITROËN.

**Dit instructieboekje hoort bij de auto.  
Bewaar het op de daarvoor bestemde plaats zodat het gemakkelijk terug te vinden is.  
Vergeet niet dit boekje bij verkoop van de auto aan de nieuwe eigenaar te geven.**

Création COMIDOC – Automobiles CITROËN – RCS PARIS 642 050 199 – Édition ALTAVIA/PRODITY – Imp. en UE



A6-NL-1006/1  
Edition 05/2006



Bedankt voor uw keuze en gefeliciteerd.

Lees dit boekje goed door voordat u gaat rijden. Het bevat alle informatie over het besturen van deze auto en over de uitrusting, evenals belangrijke aanbevelingen.

Verder vindt u in dit boekje gebruiksvoorzorgen, informatie over het reguliere onderhoud en tips voor het onderhouden van uw auto, teneinde de veiligheid en betrouwbaarheid van uw nieuwe CITROËN te behouden.

Hoe beter u uw auto leert kennen, hoe groter het plezier zal zijn dat u eraan beleeft.

**Afhankelijk van de uitvoering, de gekozen opties en de productiedatum met betrekking tot uw auto, zijn bepaalde in dit instructieboekje beschreven voorzieningen of functies niet in uw auto aanwezig.**

# INHOUDSOPGAVE

**Hoofdstuk I**
**BEKNOPTTE GEBRUIKSAANWIJZING**

Bestuurdersplaats .....	6-7
Instrumentenpaneel .....	8-9
Controlelampjes .....	10-11
Ruitenwissers .....	12-13
Signalering .....	14 → 16
Instellingen bestuurdersplaats .....	17
Voorstoelen .....	18-19
Spiegels .....	20
Ruiten .....	21
Snelheidsregelaar .....	22-23
Snelheidsbegrenzer .....	24-25
Ventilatie - Verwarming - Handbediende airconditioning .....	26-27
Automatische airconditioning .....	28
DISPLAYS .....	29

# INHOUDSOPGAVE



## Hoofdstuk II

## BESTUREN



Afstandsbediening .....	31-32
Sleutel .....	33
Codekaartje .....	34
Alarminstallatie .....	35-36
Stuurslot – Contact – Startmotor.....	37
Rijden.....	38
Stop & Start .....	39→41
Instrumentenpaneel .....	42
Onderhoudsintervalindicator .....	43
Dashboardverlichting - Black panel.....	44
Multifunctionele displays .....	45→51
Boordcomputer.....	52→55
Handgeschakelde versnellingsbak .....	56
SensoDrive versnellingsbak .....	57→61
Parkeerrem - ABS-systeem.....	62-63
Dynamische stabiliteitscontrole (ESP) .....	64
Waarschuwing snelheidsoverschrijding.....	65
Parkeerhulp .....	66

# INHOUDSOPGAVE

## III Hoofdstuk III

## COMFORT

## III

Openen en sluiten - Automatische vergrendeling tijdens het rijden .....	67-68
Ventilatie - Verwarming .....	69-70
Handbediende airconditioning .....	71
Automatische airconditioning .....	72 → 74
Achterzitplaatsen .....	75-76
Opstelling van de stoelen .....	77
Airbags .....	78
Veiligheidsvoorzieningen voor kinderen .....	79-80
Binnenverlichting .....	81
Comfort in de auto .....	82 → 84
Hoedenplank .....	85

## IV Hoofdstuk IV

## ONDERHOUD

## IV

Openen van de motorkap .....	87
Niveaus .....	88-93
Benzinemotor .....	89 → 91
Dieselmotor .....	92
Brandstoftoevoersysteem van de dieselmotor .....	94
Inhoud .....	95
12-volts accu .....	96-97
Zekeringen .....	98 → 101



# INHOUDSOPGAVE

5

**V**

## Hoofdstuk V

## PRAKTISCHE ADVIEZEN

**V**

Brandstof tanken .....	103
Lampen vervangen .....	104 → 108
Veiligheidsadviezen .....	109
Wiel verwisselen .....	110 → 112
Lekke band .....	113
Slepen - Takelen .....	114

**VI**

## Hoofdstuk VI

## TECHNISCHE GEGEVENS

**VI**

Brandstofverbruikscijfers (in liter/100 km) .....	115
Algemeen .....	116-117
Afmetingen (in meters) .....	118-119
Identificatie .....	120



TREFWOORDENREGISTER

126 → 128



VOORZORGSMAATREGELEN

I → XXIV

# BESTUURDERSPLAATS

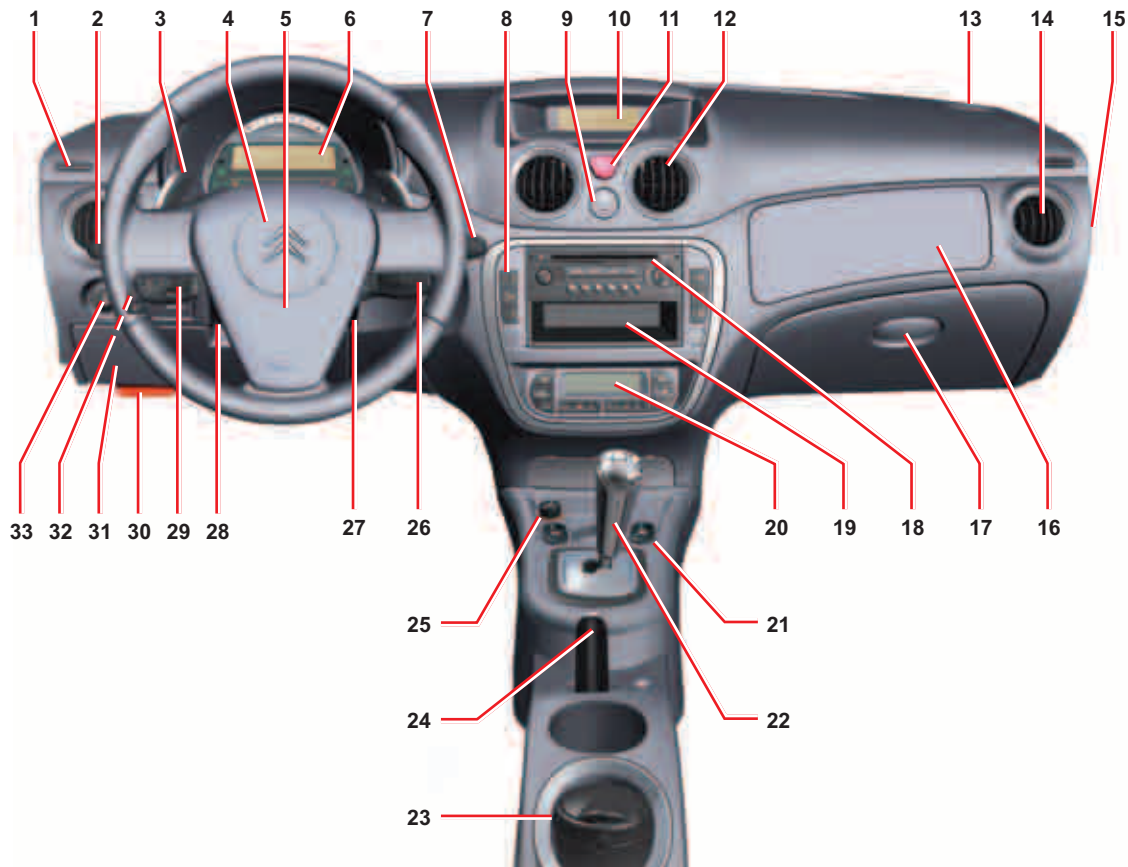

# BESTUURDERSPLAATS

7

- 1 Ontwasemingsrooster.
- 2 Bediening:
  - Verlichting.
  - Richtingaanwijzers.
  - Mistlampen voor.
  - Mistachterlichten.
- 3 Schakelflippers op de stuurkolom (SensDrive versnellingsbak).
- 4 Claxon.
- 5 Airbag bestuurder.
- 6 Instrumentenpaneel.
- 7 Bediening:
  - Ruitenwissers vóór.
  - Ruitensproeier.
  - Ruitenwisser achter.
  - Boordcomputer.
- 8 Bediening:
  - Stop & Start.
  - Parkeerhulp.
  - Alarminstallatie.
  - Waarschuwing snelheidsoverschrijding.
  - ESP.
- 9 Centraal bediende vergrendeling van portieren en koffer.
- 10 Display.
- 11 Alarmknipperlichten.
- 12 Centrale ventilatieroosters.
- 13 Luidspreker (Tweeter).
- 14 Zijventilatierooster.
- 15 Sleutelschakelaar:
  - In-/uitschakelen passagiersairbag.
- 16 Passagiersairbag.
- 17 Onderste handschoenenkastje:
  - Bergvak voor boorddocumenten.
- 18 Radio.
- 19 Bergruimte/cd-speler.
- 20 Airconditioning of verwarming/ventilatie.
- 21 Schakelaars elektrische ruiten voor.
- 22 Versnellingspook.
- 23 Verwijderbare asbak.
- 24 Parkeerrem.
- 25 Aansteker / 12-volts stopcontact (beschikbaar bij aangezet contact) (Max. vermogen 120 W).
- 26 Radiobediening op stuurkolom.
- 27 Contactslot.
- 28 Bediening stuurwielverstelling.
- 29 Bediening:
  - Snelheidsregelaar.
  - Snelheidsbegrenzer.
- 30 Openen van de motorkap.
- 31 Toegang tot de zekeringkast.
- 32 Koplampen verstellen.
- 33 Elektrische spiegelverstelling

# INSTRUMENTENPANEEL

## UITVOERINGEN BENZINE EN SPORT



**Uitvoering Sport**

42



# INSTRUMENTENPANEEL

## DIESELMOTOREN

9

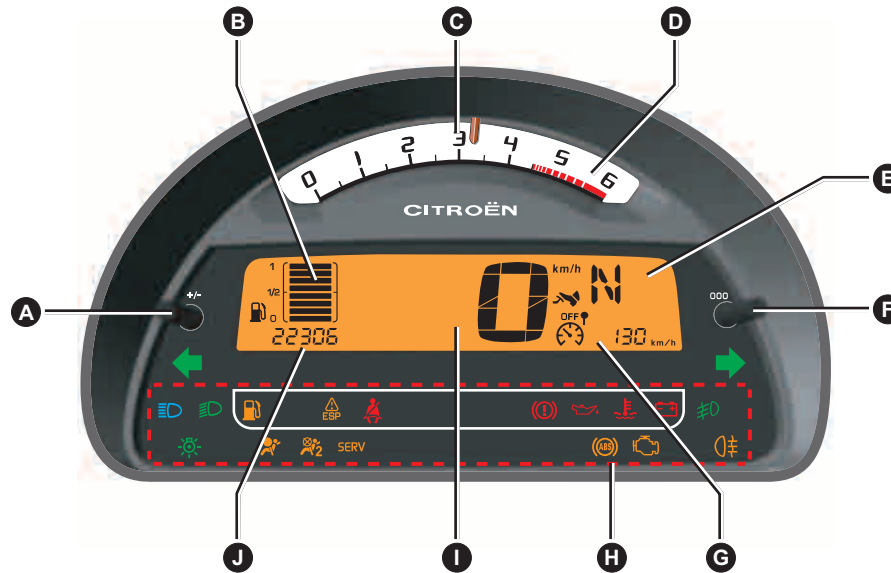

- A.** Bediening:  
 - Regelbare weerstand verlichting  
 - Rijden in het donker (Black panel)
- B.** Brandstofmeter
- C.** Toerenteller  
 Voor de inrijperiode: zie 'Inrijden'..
- D.** Rood gebied van de toerenteller, om u te waarschuwen dat u in een hogere versnelling moet schakelen.  
 Uitvoering Sport: het lampje brandt eerst oranje en dan rood..

- E.** Display Sensodrive versnellingsbak
- F.** Bediening:  
 - Dagkilometerteller resetten
- G.** Weergave:  
 - Snelheidsregelaar/-begrenzer  
 - Dagkilometerteller  
 - Boordcomputer

- H.** Weergave signaleringen
- I.** Snelheidsmeter
- J.** Weergave:  
 - Onderhoudsintervalindicator  
 - Oliepeilmeter  
 - Totaalkilometerteller

## CONTROLELAMPJES

### Het oplichten van een controlelampje kan vergezeld gaan van een bericht en/of een geluidssignaal



#### Motoroliedruk

Dit licht enkele seconden op bij elke keer dat u het contact aanzet.

Het branden van dit lampje bij draaiende motor duidt op een te laag olieniveau.

#### Stop onmiddellijk.

Raadpleeg een CITROËN erkend bedrijf.



#### Waarschuwinglampje koelvloeistoftemperatuur

Dit licht enkele seconden op bij elke keer dat u het contact aanzet.

Het branden van dit lampje bij draaiende motor duidt op een te snel stijgende temperatuur van de koelvloeistof.

#### Stop onmiddellijk.

Controleer het koelwaterniveau.

Zie: "Niveaus".

Indien het niveau correct is, dient u een CITROËN erkend bedrijf te waarschuwen.



#### Acculading

Dit lampje moet gedoofd zijn bij draaiende motor.

Als het permanent brandt, dient u een CITROËN erkend bedrijf te waarschuwen.



#### Waarschuwinglampje handrem, remvloeistofniveau en storing remdrukverdeling

Als de motor draait en dit lampje brandt, is de elektrische handrem aangetrokken of nog niet geheel vrijgezet. Ook kan het duiden op een te laag remvloeistofniveau of een defect in het remsysteem.

Als dit lampje brandt terwijl de handrem niet wordt gebruikt, stop dan onmiddellijk en raadpleeg een CITROËN erkend bedrijf.



#### Controlelampje autogordel bestuurder

Dit lampje brandt wanneer de autogordel van de bestuurder niet is omgespeet bij aanzetten van het contact en bij een snelheid tussen 0 en 20 km/uur. Boven 20 km/uur knippert het lampje en klinkt er een geluidssignaal gedurende circa 120 seconden. Vervolgens blijft het lampje branden.



#### SERVICE

Dit controlelampje blijft branden zolang de oorzaak van een storing niet is weggenomen.

Raadpleeg een CITROËN erkend bedrijf.

Bij minder ernstige storingen zal het lampje slechts tijdelijk branden.

Raadpleeg een CITROËN erkend bedrijf.

De bijbehorende berichten kunnen worden herhaald: zie "Logboek waarschuwingen"



#### Controlelampje minimum-brandstofniveau

Dit licht enkele seconden op bij elke keer dat u het contact aanzet.

Wanneer het lampje van de minimum-brandstofvoorraad gaat branden, bevindt zich nog ongeveer 4 tot 6 liter brandstof in de tank.



#### Controlelampje emissieregeling

Het blijft branden, tot u de auto start.

Als dit lampje tijdens het rijden gaat branden of knipperen, is er een storing in de emissieregeling.

Raadpleeg een CITROËN erkend bedrijf.

## CONTROLELAMPJES

11



### ESP

#### Normale werking

Dit licht enkele seconden op bij elke keer dat u het contact aanzet.

Wanneer het ESP-systeem in werking treedt, knippert dit lampje.

#### Bij een storing

Als het controlelampje tijdens het rijden gaat branden, er tegelijkertijd een geluid klinkt en een bericht op het display verschijnt, duidt dit op een storing.

Raadpleeg een CITROËN erkend bedrijf.

#### Functie uitgeschakeld

Het lampje brandt permanent.



### ABS-systeem

Het **ABS**-controlelampje gaat bij het aanzetten van het contact even branden en dooft na enkele seconden.

Als het lampje blijft branden, duidt dit op een storing in het systeem.

Zie "Remmen".



### Storing airbag

zie "Airbags".

Het lampje wordt tijdens het starten kort getest.



### Uitschakelen passagiersairbag

zie "Airbags".

Het lampje wordt tijdens het starten kort getest.



### Voorverwarming diesel

Raadpleeg de instructies voor het starten van de motor.

Zie "Starten".



### Richtingaanwijzer links naar

zie "Signalering".



### Voet op rem (SensoDrive versnellingsbak)

Het knipperen van dit lampje op het instrumentenpaneel duidt erop dat u het rempedaal in moet trappen om de motor te starten of om in de achteruitversnelling te schakelen.



### Stop & Start

Het branden van dit lampje duidt op de sluimerstand van de motor.



### Richtingaanwijzer rechts naar

zie "Signalering".

Als de alarmknipperlichten zijn ingeschakeld, knipperen alle richtingaanwijzers.



### Parkeerlicht

zie "Signalering".



### Mistlampen (voor)

zie "Signalering".



### Dimlicht

zie "Signalering".



### Mistlampen (achter)

zie "Signalering".



### Grootlicht

zie "Signalering".

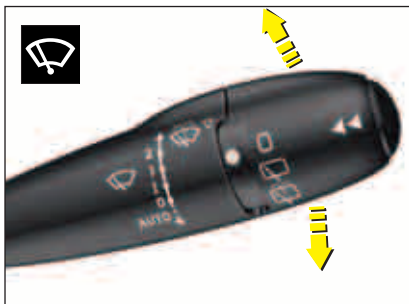

### Ruitenwissers vóór

Schakelaarstanden

- 2: Snel.
- 1: Normaal.
- I: interval.
- 0: Stop.

### Een stand omlaag:

- **AUTO**: automatisch wissen aan.
- Enkele wisbeweging.

Om veiligheidsredenen worden de ruitenwissers stilgezet, zodra u het contact afzet.

## RUITENWISSERS

**Stand I:** de wissnelheid is afhankelijk van de rijsnelheid.

**Stand 1 en 2:** als de auto stilstaat, wordt de wissnelheid automatisch verminderd.

**Om veiligheidsredenen worden de ruitenwissers stilgezet, zodra u het contact afzet.**

Na aanzetten van het contact kunt u de ruitenwissers als volgt weer activeren:

- Keer terug naar **stand 0**.
- Of schakel in de **gewenste stand**.

Om te bevestigen dat het systeem is ingeschakeld, maken de wissers één slag.

### Auto voorzien van een regensensor

#### Aanzetten van automatisch wissen:

Druk de hendel naar beneden, in de stand "AUTO". De wissnelheid is dan afhankelijk van de hoeveelheid neerslag op de voorruit.

**Let op:** wanneer het automatisch wissen aanstaat en u de hendel een stand verder naar beneden drukt, treedt het interval wissen in werking, zonder dat het automatisch wissen wordt uitgeschakeld.

#### Zo schakelt u het automatisch wissen uit:

- Zet de hendel in stand **I** en daarna weer in stand **0**.
- Of zet de **motor af**.

### LET OP

**Dek de regensensor, die zich achter de binnenspiegel op de voorruit bevindt, niet af.**

Zet voor het wassen van de auto het contact af of schakel de functie voor het automatisch wissen uit.



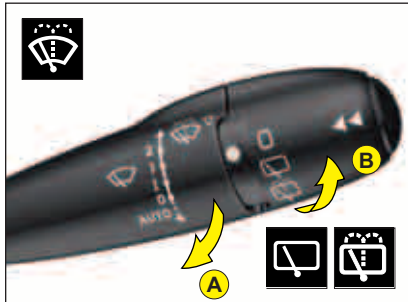

## A. Ruitensproeiers vóór

Trek de hendel van de ruitenswisserschakelaar naar u toe om de voorruit te sproeien.

Bij het sproeien gaan de wissers tijdelijk werken en, als het dimlicht aanstaat, worden ook de koplampen schoongespoten.

## B. Ruitenwisser achter

### In de eerste stand

Stop.

### In de tweede stand

Intervalwissen achterruit.

### In de derde stand

Sproeien achterruit met enkele wissslagen.

### Automatische werking

Als de voorruitwissers in werking zijn en u de achteruitversnelling inschakelt.

In het menu "Persoonlijke instellingen" van het hoofdmenu kunt u deze functie in- of uitschakelen.

Het uitschakelen van deze functie kan noodzakelijk zijn, bijvoorbeeld wanneer u een fietsdrager op de achterklep bevestigt.

## Vervangen van de ruitenwisserbladen

Om de wisserbladen te kunnen vervangen, moet u de wisserarmen in de **onderhoudsstand** zetten. Dat doet u door het contact uit te zetten en dan binnen een minuut de ruitenswissers aan te zetten. De ruitenswissers gaan dan rechtop staan.

Nadat de wisserbladen vervangen zijn, zet u het **contact aan** en **bedient u de ruitenswisserschakelaar**. De ruitenswissers gaan dan weer in de normale stand staan.



Zorg ervoor dat bij vorst of bij gebruik van een fietsdrager de ruitenswissers voor en achter ongehinderd kunnen werken.

Verwijder opgehoopte sneeuw van de voorruit.

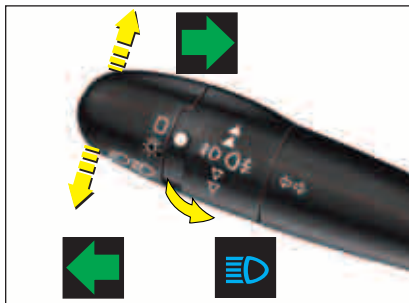

### Richtingaanwijzers

**Naar links:** naar beneden.

**Naar rechts:** naar boven.

Als u van richting wilt veranderen, duwt u de hendel door de weerstand heen naar boven of naar beneden. De richtingaanwijzer wordt automatisch uitgeschakeld bij het terugdraaien van het stuur.

### Lichtsignaal

Trek de hendel naar u toe.

### Claxon

Druk op het midden van het stuurwiel.

## SIGNALERING

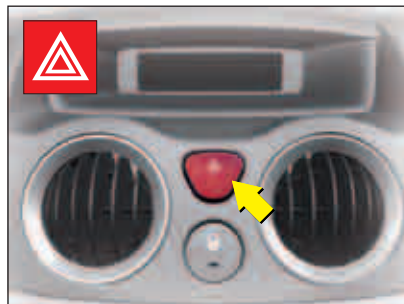

### Alarmknipperlichten

Alle richtingaanwijzers knipperen tegelijk.

**Gebruik de alarmknipperlichten alleen bij gevaar**, bij een noodstop of wanneer u in uitzonderlijke omstandigheden rijdt.

De alarmknipperlichten werken ook als het contact is afgezet.

### Geluidssignaal vergeten verlichting

De zoemer is te horen als u na het afzetten van het contact het bestuurdersportier opent terwijl de verlichting nog brandt.

Het geluid stopt bij het sluiten van het portier, het uitschakelen van de verlichting of het weer aanzetten van het contact.

De zoemer werkt niet bij het automatisch inschakelen van de verlichting of als de "Follow me home"-verlichting wordt gebruikt.

### Automatisch inschakelen van de alarmknipperlichten

Bij een noodstop gaan de alarmlichten automatisch knipperen.

De alarmknipperlichten gaan uit als u weer gasgeeft of als u op de schakelaar van de alarmknipperlichten op het dashboard drukt.

**Als u met de alarmknipperlichten aan rijdt, kunt u de richtingaanwijzers niet gebruiken.**

## Bediening van de verlichting



**Alle lichten UIT**

Draai de ring **A** van u af.



**Parkeerlichten**

Het instrumentenpaneel is verlicht.

Draai de ring **A** van u af.



**Dimlicht/Grootlicht**

**Overschakelen van dim- naar grootlicht**

Trek de hendel **door de weerstand heen** naar u toe om over te schakelen van dim- naar grootlicht en omgekeerd.

### Automatisch inschakelen van de koplampen

De dimlichten gaan automatisch branden bij weinig licht en als de ruitenwissers permanent werken. Zodra het licht genoeg is of de ruitenwissers stoppen, gaat de verlichting weer uit.

In het menu "Persoonlijke instellingen" van het hoofdmenu kunt u deze functie in- of uitschakelen.

**Let op:** het inschakelen van deze functie gebeurt direct; om deze functie uit te schakelen, moet het contact worden afgezet.

**Dek de lichtsensor bij de binnenspiegel nooit af.**

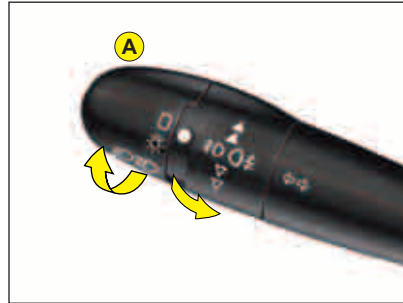

### "Follow me home"-verlichting

Met deze functie kunt u het dimlicht van de auto inschakelen om in het donker uw weg te kunnen vinden.

Inschakelen van deze functie:

- Handmatig, door de verlichtingsschakelaar naar u toe te trekken bij afgezet contact.
  - Automatisch, mits:
    - de automatische verlichting is geactiveerd.
    - de "Follow me home"-verlichting geactiveerd is. Deze functie kunt u activeren via het hoofdmenu, daarna "Persoonlijke instellingen" en vervolgens "Verlichting".
- Zie "Multifunctioneel display".

#### Let op:

- in het menu "Persoonlijke instellingen" kunt u ook de duur (60, 30 of 15 seconden) van de verlichting instellen.
- Bij het display **A** ligt de duur vast.

**Let op:** auto's die voorzien zijn van appèlverlichting zijn niet uitgerust met de functie voor het automatisch branden van de alarmverlichting en de follow-me-home-verlichting.



### MISTACHTERLICHTEN (Ring B)

Schakel het dim-/grootlicht in.

Draai de ring **B** van u af.



Het controlelampje brandt.

De mistlampen werken in combinatie met de dimverlichting of het grootlicht.

## SIGNALERING

### Mistlichten voor en achter (ring C)

Schakel het dim-/grootlicht in.

Draai de ring **C** van u af.

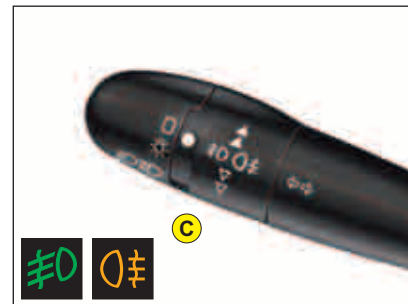

Draai de ring **C** van u af.



### Uitschakelen

één stand van u af draaien: mistlampen uit.

twee standen van u af draaien: koplampen en mistlampen uit.

**Let op:** de mistachterlichten mogen alleen bij mist of sneeuwbuien (zicht minder dan 50 meter) gebruikt worden.

Als in de mist de verlichting niet automatisch aangaat, bijvoorbeeld omdat het niet donker genoeg is, moet u zelf het dimlicht en de mistlampen aanzetten



## Stuurwiel verstellen

U kunt het stuurwiel in hoogte en diepte verstellen.

Zet, **als de auto stilstaat**, eerst de stoel in de gewenste stand en stel pas daarna het stuur af. Zie "Zitpositie".

Ontgrendel het stuur door de hendel naar u toe te trekken.

Stel de hoogte van het stuur in en vergrendel het stuur door de hendel van u af te duwen.

Zorg ervoor dat u altijd een goed zicht heeft op het instrumentenpaneel.



## Autogordel in hoogte verstellen

De riem moet midden over de schouder gedragen worden. Zie hoofdstuk "Voorzorgsmaatregelen".

Druk de knop in en verschuif het verankeringpunt omhoog of omlaag om de riem op de juiste hoogte in te stellen.



## Koplampen verstellen

Het is raadzaam de reikwijdte van de lichtbundel van de koplampen aan te passen aan de belading van de auto.

Op het dashboard links van de bestuurder.

**0:** Leeg.

**1:** Gering beladen auto.

**2:** Gemiddeld beladen auto.

**3:** Zwaar beladen auto.

**Verricht, in verband met de veiligheid, deze handelingen nimmer tijdens het rijden.**

# VOORSTOELEN



## Met de hand te bedienen functies



### Hoofdsteun

Voor het verstellen van de hoofdsteun trekt u deze naar voren en schuift u hem tegelijkertijd omhoog of omlaag.

Het instelling is correct wanneer de bovenkant van de hoofdsteun op dezelfde hoogte zit als de bovenkant van uw hoofd.

Om de hoofdsteun te verwijderen zet u deze eerst in de hoogste stand en duwt u met een muntstuk het lipje omhoog. Vervolgens trekt u de hoofdsteun uit de stoel.



### Rugleuning verstellen

Beweeg de hendel naar achteren en verstel de rugleuning.

De rugleuning kan 45° naar achteren worden gekanteld tot hij vergrendelt. Door tegen de bediening te drukken kunt u de rugleuning ontgrendelen.



### In lengterichting

Licht de bedieningsstang op en schuif de stoel in de gewenste stand.



### Hoger zetten of kantelen van het zitgedeelte

Licht de bediening op en druk met uw gewicht de stoel in de gewenste stand.



### Toegang tot de achterzitplaatsen

Om achter in of uit te stappen, drukt u de bediening naar voren, zodat de rugleuning neer wordt geklapt en de stoel naar voren schuift.

Bij het terugplaatsen van de stoel neemt deze automatisch weer de oorspronkelijke stand in.

Zorg ervoor dat de stoel goed vergrendeld wordt (dit geldt met name voor de achterstoelen in opgeklapte toestand).

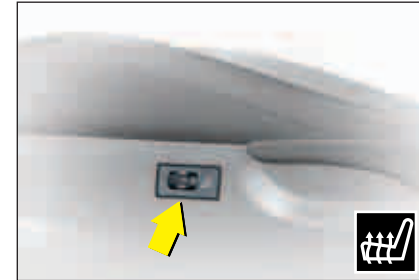

## Stoelverwarming

De voorstoelen kunnen afzonderlijk worden verwarmd. Gebruik hiertoe de schakelaars op de zijkant van de stoelen en kies een van de drie verwarmingsstanden m.b.v. de keuzeschakelaar:

**0:** uit.

**1:** Laagste stand.

**2:** Gemiddelde stand.

**3:** Hoogste stand.

De stoelverwarming wordt thermostatisch geregeld.

**Let op:** de stoelverwarming werkt alleen als de motor draait.

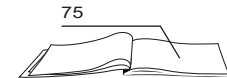

## SPIEGELS

**Binnenspiegel**

Met het palletje aan de onderkant kunt u de spiegel verstellen in een van de twee mogelijke standen:

**Normale stand:** het palletje is niet zichtbaar.

**Nachtstand (tegen verblinding):** het palletje is zichtbaar.

**Elektrisch bediende buitenspiegels**

Uw auto is uitgerust met elektrisch bediende buitenspiegels.

Instellen van de gekozen spiegel:

1. Spiegel bestuurderszijde.
2. Spiegel passagierszijde.

Druk de bedieningsknop in een van de vier richtingen om de gewenste stand te verkrijgen.

De verwarming van de buitenspiegels werkt gelijktijdig met de achterrautverwarming.

**Inklappen van de buitenspiegels**

Als u de auto parkeert, kunt u de buitenspiegels handmatig of elektrisch inklappen. Zet de schakelaar in stand **3** om de buitenspiegels elektrisch in te klappen.

De spiegels klappen vanzelf weer uit als u de schakelaar in een andere stand dan stand **3** zet.

Het buitenste deel van de spiegel aan bestuurderszijde heeft een bolle vorm om het gezichtsveld aan de zijkant te vergroten.

De objecten die in dit gedeelte worden waargenomen, zijn in werkelijkheid dichterbij.

Hiermee moet u rekening houden bij het inschatten van afstanden.





### Elektrische bediening

Vanaf de bestuurdersplaats kunt u met de schakelaars op het dashboard de elektrische ruiten van de auto bedienen.

### Tiptoetsbediening aan bestuurderszijde

Als u de schakelaar tot het eerste drukpunt indrukt, zal de ruit bewegen totdat u de schakelaar weer loslaat.

Drukt u de schakelaar verder in, dan gaat de ruit geheel open of dicht. U kunt de beweging stoppen door nog eens op de schakelaar te drukken.

**Let op:** de ruitbediening blijft na het uitzetten van het contact nog enige tijd bruikbaar.

### Antiklemvoorziening op de ruit aan bestuurderszijde

De antiklemvoorziening stopt het sluiten van de ruit als deze beweging gehinderd wordt door een obstakel: de ruit gaat dan weer open.

**Nadat de accupolen zijn losgenomen of als het dak niet goed werkt**, moet de antiklemvoorziening **opnieuw geïnitieerd** worden:

- Bedien de schakelaar om de ruit compleet te laten zakken. Sluit vervolgens de ruit: de ruit zal slechts enkele centimeters omhoog komen.
- Druk opnieuw op de toets, tot de ruit helemaal sluit.

Tijdens deze handeling is de antiklemvoorziening niet actief.

### Handmatig bedienen

Verdraai de kruk om de ruit te openen of te sluiten.

### LET OP DE KINDEREN BIJ HET BEDIENEN VAN DE RUITEN

Neem bij het verlaten van de auto altijd de sleutel uit het contact, ook wanneer u de auto maar even verlaat.

Als er iets tussen de ruit komt, dient de ruit in de tegengestelde richting te worden bewogen. Doe dat door de schakelaar aan de andere kant in te drukken.

Als u als bestuurder de ruiten van de passagiers bedient, dient u erop te letten dat de passagiers het correct sluiten van de ruiten niet belemmeren.

Let erop dat de passagiers de ruitbediening op de juiste wijze gebruiken.

Let op dat er bij het sluiten van de ruiten en het open dak met de afstandsbediening geen personen bekneld kunnen raken.

## SNELHEIDSREGELAAR

Deze voorziening stelt u in staat om constant met een door u ingestelde snelheid te rijden **zonder het gaspedaal aan te raken**.

U kunt deze voorziening gebruiken vanaf een minimumsnelheid van circa 40 km per uur en uitsluitend in de twee hoogste versnellingen.

De bediening **A** van de snelheidsregelaar bevindt zich onder de bedieningsorganen van de verlichting en de signalering.

**Opmerking:** de informatie van de snelheidsregelaar wordt op het instrumentenpaneel **B** aangegeven. Met de weergave van de snelheidsbegrenzer verdwijnt de informatie van de boordcomputer (voorzover deze wordt weergegeven op het instrumentenpaneel).

**Selecteren van de functie**

Zet de knop **1** in de stand "CRUISE".

**Een kruissnelheid instellen**

Met het selecteren van de functie met de bediening **1**, wordt geen enkele kruissnelheid vastgelegd.

Zodra de auto eenmaal de gewenste snelheid heeft bereikt, drukt u kort op de knop **2** of **4**.



De kruissnelheid wordt nu in het geheugen opgeslagen. Deze wordt weergegeven op het instrumentenpaneel **B**.

U kunt nu het gaspedaal loslaten. De auto blijft automatisch met de gekozen kruissnelheid rijden.

**Opmerking:** de werkelijke rijnsnelheid van de auto kan iets afwijken van de ingestelde snelheid.

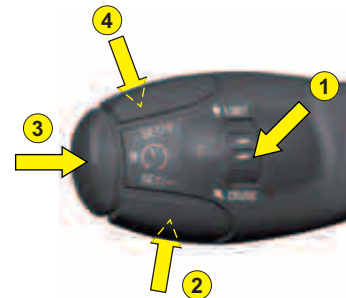
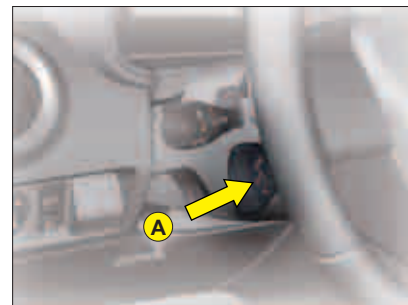

**Gebruik de snelheidsregelaar alleen als de verkeersomstandigheden het rijden met een constante snelheid toelaten.**

**Gebruik het systeem niet als het druk is, op slechte wegen of wegen met weinig grip, of onder andere omstandigheden die het rijden bemoeilijken.**

## De kruissnelheid tijdelijk overschrijden

Tijdens het gebruik van de snelheidsregelaar kunt u door het gaspedaal in te trappen op elk willekeurig moment de ingestelde snelheid overschrijden (bijvoorbeeld om in te halen). De op het display aangegeven snelheid zal dan knipperen. Zodra u het gaspedaal loslaat, gaat de auto weer op de ingestelde kruissnelheid rijden.

**Opmerking:** als het systeem niet in staat is de ingestelde kruissnelheid te handhaven (bijvoorbeeld bij een steile afdaling), zal de snelheid op het display knipperen. Pas zo nodig uw snelheid aan.

## De ingestelde snelheid wijzigen

U kunt de snelheid die op het display **B** wordt aangegeven als volgt wijzigen:

- Toets **4**: om de snelheid te verhogen.
- druk op de knop **2** om de snelheid te verlagen.

**Opmerking:** druk de toets achter elkaar opnieuw in om de ingestelde kruissnelheid in stappen van 1 km/uur te verhogen. Houd de toets ingedrukt om de snelheid in stappen van 5 km/uur te verhogen.

## In de volgende gevallen wordt de werking van de snelheidsregelaar onderbroken.

- het intrappen van rem- of koppelingspedaal.
- het in werking treden van het ESP-systeem.
- het indrukken van de knop **3**.

**Let op:** de snelheidsregelaar werkt niet als als de versnellingspook in de vrijstand staat (stand *N*).



Op het display van het instrumentenpaneel verschijnt de aanduiding "OFF".

De ingestelde snelheid wordt hiermee niet gewist: deze wordt nog steeds op het display weergegeven.

## Snelheidsregelaar opnieuw inschakelen

### • Door de laatst opgeslagen kruissnelheid op te roepen:

Druk, nadat de snelheidsregelaar is uitgeschakeld, op de toets **3**.

Uw auto hervat automatisch de opgeslagen kruissnelheid; deze wordt weergegeven op het display van het instrumentenpaneel **B**.

### • Door de huidige rijnsnelheid te kiezen:

Druk kort op de bediening **2** of **4**, zodra de gewenste snelheid is bereikt.

De informatie "OFF" verdwijnt vervolgens van het display.

Als de ingestelde kruissnelheid hoger is dan de werkelijke rijnsnelheid op dat moment, zal de auto accelereren tot de ingestelde snelheid is bereikt.

## Functie uitschakelen

- Door de knop "CRUISE" in de stand **0** te draaien.
- Door de motor af te zetten.

De ingestelde snelheid wordt uit het geheugen gewist.

### Opmerking:

Wanneer tijdens de werking van de snelheidsregelaar de ingestelde snelheid wordt overschreden, wordt deze knipperend weergegeven.

In geval van een storing knippert de geprogrammeerde snelheid of knipperen de streepjes "--" terwijl het lampje "OFF" op het display permanent brandt.

Raadpleeg een CITROËN erkend bedrijf.



**Blijf attent en houd de auto altijd onder controle.  
Het is raadzaam om uw voeten in de buurt van de pedalen te houden.**

## SNELHEIDSBEGRENZER

Met behulp van dit systeem kunt u zelf een maximumsnelheid instellen. **Deze snelheid moet wel hoger zijn dan 30.**

De bediening **A** van de snelheidsbegrenzer bevindt zich onder de lichtschakelaar.

**Opmerking:** informatie met betrekking tot de snelheidsbegrenzer wordt weergegeven op het display van instrumentenpaneel **B**. Met de weergave van de snelheidsbegrenzer verdwijnt de informatie van de boordcomputer (voorzover deze wordt weergegeven op het instrumentenpaneel).

## Selecteren van de functie

Draai het stelwiel 1 in de stand « **LIMIT** ».



Met het selecteren van de functie met het stelwiel 1, wordt de laatst opgeslagen snelheid weergegeven.

## Maximumsnelheid instellen

Als de motor aanstaat, kunt u de opgeslagen snelheid regelen, door kort of lang drukken op:

- Toets 4 om de opgeslagen snelheid te verhogen.
- Toets 2 om de opgeslagen snelheid te verlagen.

**Opmerking:** druk de toets achter elkaar opnieuw in om de ingestelde kruissnelheid in stappen van 1 km/uur te verhogen. Houd de toets ingedrukt om de snelheid in stappen van 5 km/uur te verhogen.

## Snelheidsbegrenzer inschakelen

Druk, als de gewenste maximumsnelheid is bereikt, op de toets 3 om de snelheidsbegrenzer in werking te stellen.



De informatie "OFF" verdwijnt vervolgens van het display.

Wanneer de functie actief is en u op het gaspedaal trapt, kunt u niet de geprogrammeerde maximumsnelheid overschrijden, tenzij u het pedaal helemaal intrapt, waardoor het kickdowncontact wordt geactiveerd. Zie "Maximumsnelheid tijdelijk overschrijden".

**Opmerking:** de werkelijke rijnsnelheid van de auto kan iets afwijken van de ingestelde snelheid.



## Uitschakelen van de snelheidsbegrenzer

Druk op de toets **3** op het uiteinde van de bediening **A**.



De aanduiding "OFF" verschijnt op het instrumentenpaneel.

De ingestelde snelheid blijft in het geheugen en wordt nog steeds op het display aangegeven.

## Maximumsnelheid tijdelijk overschrijden

Het is op elk moment mogelijk de ingestelde maximumsnelheid te overschrijden, door het gaspedaal volledig in te trappen.

Gedurende de tijd dat de ingestelde maximumsnelheid wordt overschreden, knippert de weergegeven snelheid op het display.

De snelheidsbegrenzer treedt automatisch weer in werking als u het gas loslaat en de rijsnelheid weer onder de ingestelde waarde komt.

**Opmerking:** als het systeem door omstandigheden de ingestelde maximumsnelheid niet kan handhaven (bijvoorbeeld bij een steile afdaling of bij sterk accelereren) zal de ingestelde snelheid op het display knipperen. Pas zo nodig uw snelheid aan.

De snelheidsbegrenzer treedt automatisch weer in werking zodra de rijsnelheid onder de ingestelde waarde komt.

## Functie uitschakelen

- Door het wielteje vanuit de stand "LIMIT" in de stand **0** te zetten.
- Door de motor af te zetten.

De ingestelde snelheid wordt in het geheugen opgeslagen.

In geval van een storing knippert de opgeslagen snelheid terwijl het lampje "OFF" op het display permanent brandt. Raadpleeg een CITROËN erkend bedrijf.



Bij het gebruik van andere dan door CITROËN goedgekeurde matten bestaat de kans dat ze onder het gaspedaal schuiven en het volledig intrappen van het gaspedaal tot voorbij het zware punt verhinderen, waardoor het overschrijden van de ingestelde maximumsnelheid niet meer mogelijk is.

U kunt dan de ingestelde maximumsnelheid alleen via de bediening op het stuur overschrijden.

Blijf attent en houd de auto altijd onder controle.

# VENTILATIE - VERWARMING - HANDBEDIENDE AIRCONDITIONING

## 1. Luchtverdeling



**Luchtstroom recht van voren**  
(Ventilatie-roosters open)



**Luchtstroom naar de voeten bij de voor- en achterzitplaatsen**  
(Ventilatie-roosters gesloten)



**Luchtstroom naar de voeten, de voorruit en de portierruiten**



**Luchtstroom gericht naar de voorruit en de portierruiten**  
Ontwaseming - Ontdooiing

U kunt de verdeling van de aangejaagde lucht naar wens wijzigen door de luchtverdeelknop **1** in een tussenstand te plaatsen.

## 2. Interieurlucht



**Recirculeren interieurlucht**

In deze stand worden rook en stank uit het interieur geweerd. Zet de ventilatie weer aan zodra de omstandigheden dit toelaten, om te voorkomen dat de ruiten beslaan.

## 3. Regeling van de aanjagersnelheid

De aanjager werkt alleen bij draaiende motor. Voor een comfortabele atmosfeer in het interieur is het raadzaam deze bediening niet in de stand **0** te laten staan, maar **minimaal in stand 1**.

## 4. Regeling van de temperatuur van de aanjagerlucht

## 5. Airconditioning

## 6. Ontdooien - ontwasemen achterruit.

### HANDBEDIENDE AIRCONDITIONING

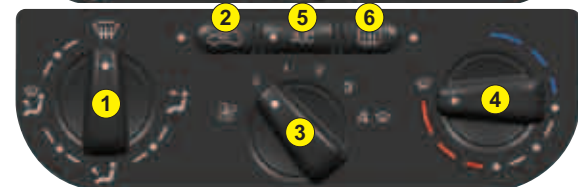











### VENTILATIE - VERWARMING

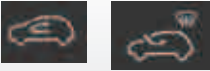

# VENTILATIE - VERWARMING - HANDBEDIENDE AIRCONDITIONING

Voor een juist gebruik van de klimaatregeling, adviseren wij u onderstaand schema aan te houden:

Gewenste instelling...	 Bediening 1	 Bediening 4	 Bediening 3	 Bediening 5	 Bediening 2
<b>Koud</b>		Eerst maximaal koud en dan naar wens instellen	Eerst maximaal en dan naar wens instellen	ON	 In het begin
<b>Warm</b>		Eerst maximaal warm en dan naar wens instellen	Eerst maximaal en dan naar wens instellen	-	 In het begin
<b>Ontwaseming - Ontdooiing</b>		Maximaal warm	Max	ON	

Bij een automatische airconditioning raden wij u aan de stand AUTO te kiezen

## AUTOMATISCHE AIRCONDITIONING

## Bedieningspaneel

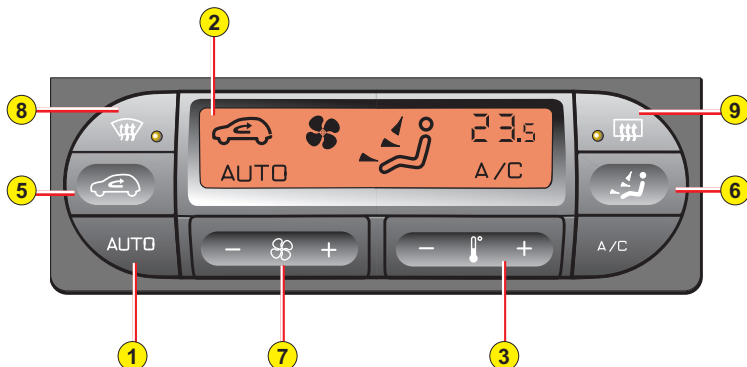

1. Automatische werking
2. Display
3. Temperatuurregeling
4. Airconditioning
5. Recirculeren interieurlucht
6. Luchtverdeling
7. Luchthoeveelheid
8. Ontwaseming - Ontdooiing voorruit en voorportierruit
9. Ontdooien - ontwasemen achterruit

Wanneer de airconditioning permanent in de automatische stand staat, zorgt deze voor een aangename atmosfeer in de auto, ongeacht de weeromstandigheden (druk hiertoe op de toets « **AUTO** »).

Als de airconditioning niet is ingeschakeld, kan de temperatuur in de auto nooit lager worden dan de buiten-temperatuur.

**Let op:** in de automatische stand van de airconditioning werkt deze alleen om de ingestelde temperatuur te bereiken of om de luchtvochtigheid te verlagen. Het is dan ook mogelijk dat de signalering van de airconditioning maar tijdelijk verlicht is.

## 2. Display

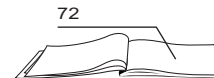
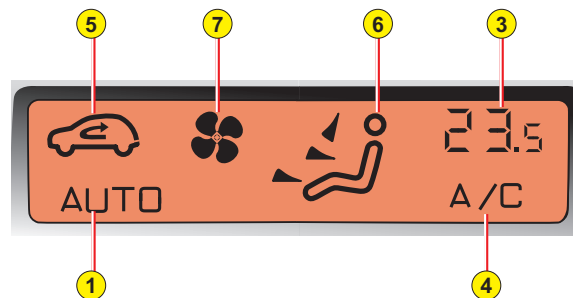



## DISPLAYS

29

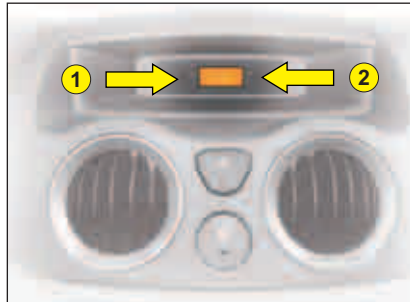

### Klokje

Om de tijd in te stellen, drukt u op de bediening 1 voor het instellen van de uren en op de bediening 2 voor het instellen van de minuten.

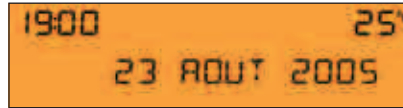

Display A

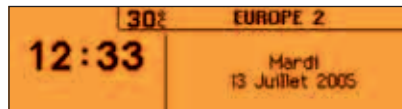

Display C



NaviDrive kleurendisplay

**BEKNOPTE GEBRUIKSAANWIJZING**

30



**Let op:** het gelijktijdig gebruik van andere draadloze apparatuur (mobiele telefoons, alarmsystemen, ...) kan de werking van deze afstandsbediening tijdelijk verstoren.

Bij een permanente storing moet de afstandsbediening opnieuw geïnitieerd worden. Zie "Vervangen van de batterij van de afstandsbediening".

## AFSTANDSBEDIENING

### Centraal ontgrendelen

Wanneer u kort op de bediening **B** drukt, wordt de auto ontgrendeld.

Dit wordt zichtbaar gemaakt door het knipperen van de richtingaanwijzers en het branden van de binnenverlichting (mits ingeschakeld). Ook klappen dan de buitenspiegels uit.

### Centrale vergrendeling – Supervergrendeling

Druk **kort** op de toets **A** om de auto te vergrendelen.

Deze handeling wordt gesignaleerd door het knipperen van de richtingaanwijzers gedurende 2 seconden en het doven van de plafondverlichting. Mogelijk worden ook de buitenspiegels ingeklapt..

Als een portier of de achterklep niet goed gesloten is, zal de centrale vergrendeling niet werken.

Wanneer uw auto supervergrendeling heeft en u twee keer achter elkaar op de bediening **A** drukt, schakelt u de supervergrendeling in. Vanaf dat moment is het openen van de portieren van zowel binnenuit als buitenaf niet meer mogelijk.



**Het is gevaarlijk om de supervergrendeling te gebruiken als er nog iemand in de auto zit. Immers, de portieren kunnen dan niet meer van binnenuit (zonder afstandsbediening) geopend worden.**



### Lokaliseren van de auto

Om uw auto op een parkeerplaats gemakkelijk terug te kunnen vinden, drukt u op knop **A**. De binnerverlichting van de auto gaat branden en de richtingaanwijzers knipperen gedurende enkele seconden. De auto blijft dan vergrendeld.

### In- en uitklappen van de sleutel

Met behulp van de knop **C** kunt u de sleutel van de afstandsbediening uit- en inklappen.

Het mechanisme van de sleutel kan beschadigen als u knop **C** niet gebruikt.

## AFSTANDSBEDIENING

### Lege batterij afstandsbediening

Als de batterij van de afstandsbediening leeg is, verschijnt er een bericht op het display en klinkt er een geluidssignaal. Bovendien gaat het controlelampje **SERVICE** branden.

### Vervangen van de batterij van de afstandsbediening

Verwijder eventueel eerst de sleutelhanger.

Klik de afstandsbediening van achteren open (zie afbeelding).

**Batterij:** CR 0523 van 3 V.

### Opnieuw initialiseren van de afstandsbediening

Na het vervangen van de batterij kan het nodig zijn dat de afstandsbediening opnieuw geïnitieerd moet worden. Zet hiervoor het contact aan en druk meteen op knop **A** van de afstandsbediening. Houd de knop vast totdat het initialiseren is begonnen. Dat kan enkele tientallen seconden duren.

**Let op:** noteer de nummers van de sleutels en de afstandsbediening op het ASSISTANCE-kaartje. Bewaar dit kaartje op een veilige plaats.

**Gooi batterijen nooit bij het huishoudelijk afval, maar lever ze in bij een CITROËN erkend bedrijf of bij een erkend inzamelpunt (bijvoorbeeld een fotozaak).**



**De afstandsbediening werkt niet wanneer de sleutel in het contact steekt, ook niet als het contact is afgezet. Dit geldt niet bij het opnieuw initialiseren.**

**Let op:** als u per ongeluk de afstandsbediening in uw binnenzak bedient, kan dat het ongewenst ontgrendelen van de portieren tot gevolg hebben.

**Wanneer er echter niet binnen dertig seconden na het ontgrendelen een portier wordt geopend, worden de portieren automatisch weer vergrendeld.**

**Let op:** als er een verkeerd type batterij wordt gebruikt, kan het systeem beschadigd raken.

**Gebruik bij vervanging altijd identieke batterijen of batterijen die overeenkomen met het type dat wordt voorgeschreven door CITROËN.**



### Sleutel met elektronische startblokkering

Met de sleutel kunt u de centrale vergrendeling van de auto bedienen en de motor starten.

**Let op:** als het contact is afgezet en u het bestuurdersportier opent terwijl de sleutel nog in het contact steekt, klinkt er een geluidssignaal om u te waarschuwen.

Met de sleutel kunt u de frontairbag aan passagierszijde uitschakelen. zie "Airbags".

### Centrale vergrendeling met de sleutel

Met de sleutel kan de auto centraal vergrendeld worden.

### Supervergrendeling: centrale vergrendeling met de sleutel

Door meteen na het vergrendelen de sleutel nog een keer in het slot te verdraaien, wordt de supervergrendeling ingeschakeld. Het openen van de portieren van binnenuit of van buitenaf is nu niet meer mogelijk.

#### Let op:

- Als de auto stilstaat en de motor is afgezet, is aan het knipperen van het controlelampje in de schakelaar van de centrale vergrendeling op het dashboard te zien dat de auto vergrendeld is.
- Als een portier of de achterklep niet goed gesloten is, zal de centrale vergrendeling niet werken.

### Elektronische startblokkering

De ELEKTRONISCHE STARTBLOKKERING blokkeert het motormanagementsysteem.

Het systeem wordt automatisch ingeschakeld zodra u de sleutel uit het contactslot neemt.

Alle sleutels bevatten een elektronische transponder.

Nadat het contact is aangezet, wordt er informatie uitgewisseld tussen de sleutel en het systeem van de startblokkering.

#### Als de sleutel niet wordt herkend, kan de motor niet gestart worden.

Laat in zo'n geval uw auto staan en neem contact op met een CITROËN erkend bedrijf.



Het is gevaarlijk om de supervergrendeling te gebruiken als er nog iemand in de auto zit. Immers, de portieren kunnen dan niet meer van binnenuit (zonder afstandsbediening) geopend worden.

Het nummer van de sleutel dient op het daarvoor bestemde kaartje genoteerd te zijn.

Alleen een CITROËN erkend bedrijf kan u een nieuwe sleutel of afstandsbediening leveren als er een verloren is gegaan.



Bij uw auto hoort een kaartje met vertrouwelijke gegevens.

Op dit kaartje bevindt zich onder een bescherm laag een code waarmee een CITROËN erkend bedrijf onderhoud kan plegen aan de elektronische startblokkering.

**Schraap**, in verband met de integriteit van de elektronische startbeveiliging, **de bescherm laag alleen weg als dat werkelijk nodig is**.

Verlies het kaartje niet, aangezien het systeem van de elektronische startblokkering dan niet zonder meer opnieuw geconfigureerd kan worden.

## CODEKAARTJE

Als de auto van eigenaar wisselt, is het **absoluut noodzakelijk** dat het codekaartje aan de nieuwe eigenaar wordt gegeven.

Bewaar dit kaartje op een veilige plaats.

Laat dit kaartje nooit in de auto liggen.

### Advies

Bewaar het kaartje met de geheime code van de elektronische startbeveiliging op een veilige plaats (nooit in de auto).

Voor elke gewenste wijziging betreffende de sleutels (extra sleutel, minder sleutels of vervanging van de sleutels) is het **noodzakelijk** dat u zich met het **codekaartje** en **al uw autosleutels** tot een CITROËN erkend bedrijf wendt.



Het nummer van de sleutel dient op het daarvoor bestemde kaartje genoteerd te zijn.

Alleen een CITROËN erkend bedrijf kan u een nieuwe sleutel of afstandsbediening leveren als er een verloren is gegaan.

Het verlies van het codekaartje maakt een ingrijpende handeling door een CITROËN erkend bedrijf noodzakelijk

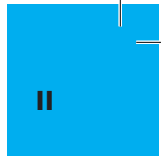

Het is mogelijk dat uw auto voorzien is van een ANTI-INBRAAKALARM. Dit systeem biedt:

- Een inbraakbeveiliging via schakelaars op de opengaande delen (portieren, achterklep, motorkap) en op de elektrische voeding.
- Een interieurbeveiliging via ultrasone sensoren (bewegingsmelders in het interieur). U kunt deze uitschakelen via schakelaar 1.



Het systeem bestaat onder meer uit een sirene en een lampje in schakelaar 1, dat zichtbaar is van buitenaf en de status van de alarminstallatie aangeeft:

- Alarm UIT (sluimerstand uitgeschakeld), lampje uit.
- Alarm AAN (in sluimerstand), lampje knippert langzaam.
- Alarm afgegaan (inbraaksignaal): het lampje knippert snel als het alarm wordt uitgeschakeld door een druk op de toets B. Het gaat uit zodra u het contact aanzet.

**Let op:** als er een storing in het systeem is opgetreden, brandt het controlelampje permanent.

## Het alarm met behulp van de afstandsbediening uitschakelen

Ontgrendel de auto door op de toets B van de afstandsbediening te drukken. De sluimerstand - en daarmee het alarm - wordt uitgeschakeld.

## Het alarm met behulp van de sleutel uitschakelen

Ontgrendel de portieren met de sleutel. De sirene van het alarm zal afgaan. Stap in de auto en zet het contact aan: de sirene zal stoppen met loeien. Als u het contact niet aanzet, stopt de sirene na ongeveer 30 seconden.

# ALARMINSTALLATIE

## Inschakelen van het alarm

**Controleer eerst of alle portieren, de achterklep en het schuifdak goed gesloten zijn.**

Om het alarm in te schakelen drukt u op de toets **A** van de afstandsbediening.

De uitwendige beveiliging (perimetrisch) treedt na vijf seconden in werking, de interieurbeveiliging (volumetrisch) na 45 seconden.

Wanneer het alarm aanstaat, gaat bij een poging tot inbraak de sirene 30 seconden loeien en knipperen de richtingaanwijzers.

Hierna keert het alarm opnieuw terug in de sluimerstand en is het afgaan geregistreerd. De inbraakpoging wordt gesignaleerd door het snel knipperen van het controlelampje in schakelaar **1**, nadat het alarm met de ontgrendeltoets **B** is uitgeschakeld. Het controlelampje gaat uit zodra u het contact aanzet.

Het alarm gaat ook af bij een onderbreking van de elektrische voeding. Om de sirene te stoppen drukt u na het herstel van de voeding op ontgrendelknop **B**.

### **Let op:**

- Wanneer u de auto wilt vergrendelen zonder het alarm in te schakelen, moet u de sleutel gebruiken.
- Als u de auto vergrendelt terwijl een portier of de achterklep niet goed gesloten is, zal de auto niet vergrendeld worden. Het alarm wordt na ongeveer 45 seconden wel ingeschakeld.

**Let op:** de sirene wordt automatisch uitgeschakeld (bijvoorbeeld om de accu los te nemen) zodra u de auto met behulp van de afstandsbediening ontgrendelt.

## Uitschakelen van de interieurbeveiliging

Het is mogelijk het alarm te gebruiken met alleen de uitwendige beveiliging, dus zonder interieurbeveiliging (wanneer u bijvoorbeeld een hond in de auto achterlaat).

Druk daarvoor binnen één seconde na afzetten van het contact op de toets **1**.

Het controlelampje in de schakelaar **1** brandt nu permanent. Het gaat knipperen als het alarm is afgegaan.

Activeer het alarm door de auto met behulp van de afstandsbediening te vergrendelen.

## Automatisch inschakelen (afhankelijk van uitvoering)

Het alarm wordt twee minuten nadat de auto vergrendeld is, ingeschakeld.

Om nu te voorkomen dat het alarm afgaat bij het openen van een portier of de achterklep, moet u eerst op de ontgrendeltoets **B** van de afstandsbediening drukken.



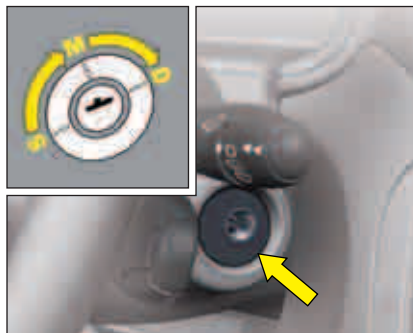
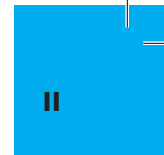

## S: Stuurslot

Door het stuur iets te bewegen en tegelijk de sleutel in het contactslot te draaien, komt het stuurslot vrij.

Als u het stuur een beetje beweegt nadat de sleutel uit het slot is gehaald, zal de stuurinrichting geblokkeerd worden. Alleen in stand **S** is het mogelijk de sleutel uit het slot te halen.

## M: Contact aan

In deze stand is de stuurinrichting niet langer geblokkeerd (om de sleutel in de **M**-stand te krijgen, kan het nodig zijn het stuurwiel iets te bewegen terwijl de sleutel wordt gedraaid).

Afhankelijk van de uitvoering van de auto worden de volgende lampjes nu getest:

- Kort branden:



- Tot het starten van de motor:



- Knipperende weergave tot het starten van de motor:



Als een lampje niet gaat branden, duidt dit op een storing.

## D: Starten

Laat de sleutel los zodra de motor is aangeslagen. Gebruik deze stand nooit als de motor draait.

## Starten en stoppen van de motor:

Zie "Starten".

## Eco-modus

Om het stroomverbruik tot een minimum te beperken en daarmee het ontladen van de accu te voorkomen, zal het elektrisch systeem van uw auto **uiterlijk 30** minuten nadat het contact is uitgezet automatisch in de Eco-modus gaan

Elektrische uitrusting ten behoeve van het comfort en de koplampverlichting worden automatisch uitgeschakeld. Om deze functies weer te activeren, dient u de motor opnieuw te starten.

**NEEM DE SLEUTEL NOOIT UIT HET CONTACT VOORDAT DE AUTO VOLLEDIG STILSTAAT.**

**ALS DE AUTO RIJDT, MOET U DE MOTOR ALTIJD LATEN DRAAIEN OM DE BEKRACHTIGING VAN DE REMMEN EN HET STUUR TE BEHOUDEN (om te voorkomen dat de stuurinrichting door het stuurslot wordt geblokkeerd en veiligheidsvoorzieningen niet werken).**

**Beweeg het stuurwiel een beetje als u de sleutel uit het contactslot hebt genomen om de stuurinrichting in het stuurslot te laten vallen.**

## RIJDEN

**Handgeschakelde versnellingsbak**

- Alvorens u de motor start, dient u zich ervan te vergewissen dat de versnellingshendel in de vrijstand staat.
- Raak het gaspedaal niet aan.
- Voor dieselmotoren: draai de contact-sleutel in de stand "contact AAN". Indien het voorgloeilampje brandt, wacht dan tot dit gedoofd is.
- Stel de startmotor in werking door de sleutel verder te draaien (niet langer dan tien seconden).
- Trap bij temperaturen beneden 0°C het koppelpedaal in om het starten te vergemakkelijken.

**SensoDrive versnellingsbak**

- Controleer of de stand N is ingeschakeld.
- Houd het rempedaal ingetrapt.
- Raak het gaspedaal niet aan.
- Voor dieselmotoren: draai de contact-sleutel in de stand "contact AAN". Indien het voorgloeilampje brandt, wacht dan tot dit gedoofd is.
- Stel de startmotor in werking door de sleutel verder te draaien (niet langer dan tien seconden).

**ADVIES****Auto's met turbomotor**

Laat de motor voor het afzetten altijd een paar seconden stationair draaien zodat het toerental van de turbocompressoren tot acceptabele waarden kan dalen.

Even gasgeven bij het afzetten van de motor kan de turbocompressoren ernstig beschadigen.

**Geluidssignaal**

Uw auto geeft diverse geluidssignalen af :

- **1 Gong** = Ter bevestiging van een gegeven commando.
- **3 Piepjes** = Waarschuwing (bijvoorbeeld wanneer het systeem behorende bij een van de volgende controlelampjes in storing is: motordiagnose; airbag; laadstroom; motoroliedruk; handrem; ABS; ESP...).

**Let op:** wanneer de motor bij de eerste poging niet wil starten, zet u het contact af. Wacht tien seconden en start opnieuw de motor zoals boven omschreven.

**LET OP**  
**LAAT DE MOTOR NOOIT IN EEN AFGESLOTEN OF SLECHT GEVENTILEERDE RUIJTE DRAAIEN.**

# STOP & START



Uw auto kan voorzien zijn van de functie "Stop & Start", dat gekoppeld is aan de Sensodrive versnellingsbak. Dit systeem schakelt de motor in de sluimerstand, wanneer de auto stilstaat (stoplicht, stopstreep, file...).

In deze toestand is het brandstofverbruik evenals de uitstoot van milieuvervuilende gassen nihil en is de motor volledig geluidsloos.

De motor start onmiddellijk wanneer u wegrijdt.

## Werking van het systeem "Stop & Start":

Wanneer u remt om de auto tot stilstand te brengen, schakelt de motor zichzelf in de sluimerstand, net voordat de auto helemaal stilstaat; het groene lampje "ECO" in het instrumentenpaneel licht op. De motor blijft in de sluimerstand staan, zolang u het rempedaal (iets) ingetrapt houdt.

Op het moment dat u het rempedaal loslaat, wordt de motor automatisch opnieuw gestart. De groene signalering "ECO" gaat uit. U kunt op dat moment gasgeven om weer verder te rijden.

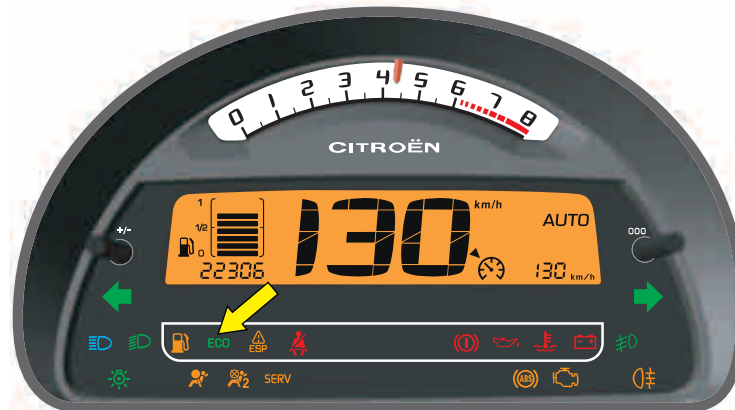

## STOP & START

### **In sommige gevallen zal de motor niet in de sluimerstand worden geschakeld:**

Voordat het systeem de motor in de sluimerstand schakelt, controleert het automatisch eerst of aan een aantal voorwaarden op het gebied van de veiligheid, het thermisch comfort of de bescherming van de motor wordt voldaan.

Zo is het bijvoorbeeld mogelijk dat de motor niet in de sluimerstand kan worden geschakeld of uit zichzelf kan starten:

- Binnen enkele minuten nadat u de motor gestart heeft (koude motor).
- In verband met het thermisch comfort:
  - Bij extreme temperaturen (onder de  $-10^{\circ}\text{C}$ , boven de  $+30^{\circ}\text{C}$ ), als de airconditioning in werking is.
  - Meer in het algemeen: als in verband met de weersomstandigheden en de ingestelde temperatuur van de airconditioning het noodzakelijk is dat de motor blijft draaien om warme of koud lucht te produceren.
- Als u de verwarming in de stand voorruitontwaseming heeft gezet.
- Wanneer u langere tijd op een helling stilstaat en daardoor het behoud van de remcapaciteit van de auto gewenst is.

Nadat u de achteruitversnelling heeft ingeschakeld, is gedurende circa vijftien seconden het in de sluimerstand schakelen van de motor niet mogelijk.

# STOP & START

41

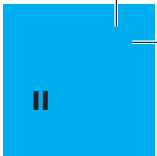

## Uitschakelen van de functie "Stop & Start":

U kunt, wanneer u wilt, de functie "Stop & Start" direct uitschakelen door op de toets "ECO OFF" links op het centrale dashboardgedeelte te drukken.

Het lampje in de toets licht op en uw auto functioneert dan weer als een normale auto.

U kunt het systeem weer inschakelen door opnieuw op de toets "ECO OFF" te drukken: het lampje van de toets wordt dan gedoofd.

**Let op:** iedere keer dat u de motor start, wordt de functie "Stop & Start" automatisch weer ingeschakeld.

## Accu's

Om de goede werking van het systeem te garanderen, is een specifieke accu noodzakelijk en een kleine extra accu onder de linker voorstoel. Wend u voor het vervangen van de accu tot een CITROËN erkend bedrijf.

## Opmerking:

Bij een storing in de werking van "Stop & Start", knippert het lampje "ECO" kort en hoort u een waarschuwingspiep. Vervolgens brandt het lampje van de bediening "ECO OFF".

Raadpleeg een CITROËN erkend bedrijf.

**Als de motor in de sluimerstand geschakeld is, kan deze op elk moment weer starten.  
Voordat u ingrepen onder de motorkap verricht, moet u daarom eerst het contact afzetten.  
Zet het contact af voordat u de auto verlaat.**



### Weergave

Bij het openen van het bestuurdersportier worden de totaalkilometerteller en de dagteller getoond.

Bij het aanzetten van het contact verschijnt op het display achtereenvolgens:

- de onderhoudsintervalindicator.
- de oliepeilmeter.
- Totaalkilometerteller.

Op het display verschijnt eveneens de dagkilometerteller of de boordcomputer (afhankelijk van de opgeslagen status bij afzetten van de motor).

### Dagkilometerteller resetten

Werkt alleen als het contact aan is.

Nadat u de dagteller heeft opgeroepen via een druk op de toets **B**, kunt u door lang op **B** te drukken de teller weer op nul stellen.

## INSTRUMENTENPANEEL

### Oliepeilmeter

Wanneer het contact wordt aanzet, wordt de onderhoudsintervalindicator enkele seconden verlicht. Vervolgens wordt gedurende enkele seconden het motoroliepeil aangegeven. Zie: "Onderhoudsintervalindicator".

Een verkeerd oliepeil kan leiden tot ernstige motorschade.



De weergave "OIL OK" duidt op een normale werking.



Het knipperen van "OIL" duidt op een olieniveau onder het minimum.

Controleer het oliepeil met behulp van de peilstok. Zie: "Niveaus".

Controleer het oliepeil als de auto op een vlakke ondergrond staat en de motor al minstens 15 minuten is afgezet.

Raadpleeg een CITROËN erkend bedrijf.



Als de aanduiding "OIL--" knippert, is er een **storing in het systeem** opgetreden.

Raadpleeg een CITROËN erkend bedrijf.



### Controlelampje minimumbrandstofniveau/Brandstofmeter

Als de brandstoftank vol is, zijn 8 streepjes verlicht. Ze doven een voor een.

Als het lampje van de minimumbrandstofvoorraad gaat branden, zit er nog ongeveer 4 tot 6 liter brandstof in de tank.

Als de stand "black panel" actief is en er nog ongeveer 4 tot 6 liter brandstof in de tank zit, gaat het lampje van de minimumbrandstofvoorraad branden.

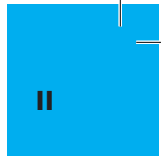

Deze indicator informeert u wanneer de volgende voorgeschreven onderhoudsbeurt dient plaats te vinden. De informatie wordt bepaald op basis van de volgende twee factoren: het aantal afgelegde kilometers en de verstreken tijd sinds de laatste onderhoudsbeurt.

## Werking

Zodra u het contact aanzet, brandt enkele seconden de onderhoudssleutel, de signalering die het onderhoud weergeeft. De totaalkilometerteller geeft het aantal kilometers weer dat nog resteert tot het volgende onderhoud (in duizenden en honderden kilometers).

**Voorbeeld:** aantal kilometers tot de eerstvolgende onderhoudsbeurt:

## Als het aantal kilometers tot de eerstvolgende onderhoudsbeurt minder dan 1 000 bedraagt

Elke keer dat het contact wordt aangezet, zullen de onderhoudssleutel en het resterend aantal kilometers gedurende 5 seconden gaan knipperen.

**Voorbeeld:** het aantal kilometers tot de volgende onderhoudsbeurt is 500. Bij het aanzetten van het contact toont het display gedurende vijf seconden:

## Als de kilometerstand voor de onderhoudsbeurt is overschreden:

Elke keer dat het contact wordt aangezet, knipperen de onderhoudssleutel en het aantal kilometers waarmee de voorgeschreven onderhoudsbeurt is overschreden.

**Voorbeeld:** u heeft 300 km te veel gereden.

De auto heeft op korte termijn onderhoud nodig.



Enkele seconden later wordt het olieniveau getoond en daarna zal de kilometerteller normaal functioneren.



Enkele seconden later wordt het olieniveau getoond en daarna zal de kilometerteller normaal functioneren; de onderhoudssleutel blijft nu zichtbaar. Dit geeft aan dat er op korte termijn een onderhoudsbeurt moet worden uitgevoerd.



Enkele seconden later wordt het olieniveau getoond en daarna zal de kilometerteller normaal functioneren; de onderhoudssleutel blijft nu zichtbaar.



## DASHBOARDVERLICHTING – BLACK PANEL

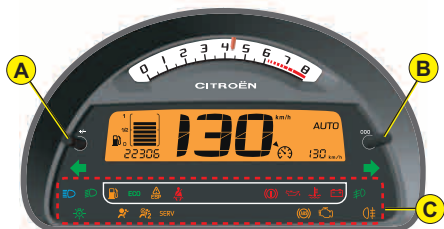

### Regelbare weerstand verlichting

Wanneer de koplampen zijn ingeschakeld, brandt ook de dashboardverlichting:

- Instrumentenpaneel: toerenteller, display en brandstofniveaustreepjes.
- Centrale display.
- Aircodisplay.

Voor het selecteren van de weergavemodus en de sterkte van de verlichting drukt u op de toets **A** van de dashboardverlichting.

### Rijden in het donker (Met ontstoken koplampen)

4 lichtsterkte + 1 stand black panel.

Het instellen van de lichtsterkte gebeurt door op de knop **A** te drukken in de volgorde:

4e niveau → 3e niveau → 2e niveau → 1e niveau → Black panel.



Deze functie is het meest rustgevend voor uw ogen, wanneer u in het donker rijdt.

In de "black panel" -stand worden tijdelijk alleen de volgende functies - door ze op te roepen of in geval van een waarschuwing - weergegeven:

- De controlelampjes in venster **C** (onderzijde instrumentenpaneel), van bijvoorbeeld de minimumbrandstofvoorraad of van de koelwatertemperatuur.
- De richtingaanwijzers.
- de snelheidsmeter.
- De ingeschakelde versnelling.
- De kilometerteller (bij elke druk op de toets **B**).
- Het display van de automatische airco, bij elke bediening van een toets.
- De informatie van de boordcomputer.

### Rijden in het donker

- Wanneer u de eerste keer op de bediening **D** "DARK" drukt, dan schakelt u het display in een sluimerstand. Bovenin het display wordt dan alleen de tijd en de temperatuur weergegeven.

- Wanneer u een tweede keer op de bediening **D** drukt, dooft het display en het instrumentenpaneel (black panel) met uitzondering van de volgende signaleringen:

- de snelheidsmeter.
- de ingeschakelde versnelling.
- de snelheidsregelaar/-begrenzer, als deze in gebruik is.

**Let op:** in de volgende gevallen lichten de displaysignaleringen tijdelijk op:

- Het indrukken van een van de toetsen van het display.
- Het selecteren van de radio - cd-speler.
- Het bedienen van de airconditioning.

**Let op:** bij een waarschuwing worden alle signaleringen automatisch weer zichtbaar.

- Door een derde keer op **D** te drukken, keert u terug naar de normale verlichting.



# MULTIFUNCTIONEEL DISPLAY

45



## DISPLAY A

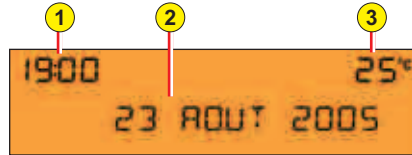

Het is raadzaam niet de instellingen van het scherm te wijzigen terwijl u rijdt.

1. Tijd.
2. Datum - Weergavedeel.
3. Buitentemperatuur.

Als de buitentemperatuur tussen -3 en +3 °C ligt en er kans op ijzel is, knippert de aanduiding.

**Let op:** als de auto in de volle zon staat, zal de weergegeven temperatuur hoger zijn dan de werkelijke temperatuur.

**Opmerking:** bepaalde informatie wordt de ene keer scrollend, de andere keer afgewisseld weergegeven.

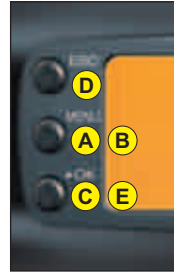

### Bediening

- A. Toegang tot het menu "Algemeen" van het display.
- B. Doorlopen van de verschillende menu's.
- C. Bevestigen en selecteren van de gekozen functie of de gewijzigde waarde in de menu's.
- D. Handeling afbreken of terug naar het vorige scherm.
- E. Selectie van het type informatie dat in het gebied 2 wordt weergegeven (datum, autoradio/CD en boordcomputer).  
In de menu's kunt u kiezen welke functies u wilt activeren en uitschakelen, en welke instellingen u wilt gebruiken.

### Hoofdmenu

Druk op de toets **A** en kies dan met **B** een van de volgende functies:

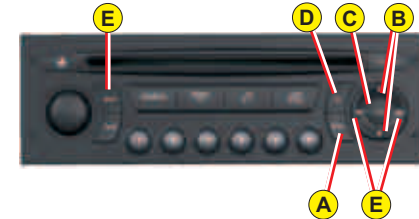

- **Radio-CD** (Zie instructieboekje autoradio-CD).
- Configuratie auto, waarmee u de volgende functies in- of uit- kunt schakelen:
  - Automatisch inschakelen van de achterruitwisser.
  - Follow-me-home-verlichting.
  - Automatische verlichting.
- Opties waarmee u de waarschuwingen kunt laten weergeven.
- Instellen van het display, voor datum- en tijdweergave.
- Talen, voor het kiezen van de displaytaal.
- Eenheden, waarmee de eenheden voor de temperatuur en het verbruik kunnen worden weergegeven.

# MULTIFUNCTIONEEL DISPLAY

## DISPLAY A

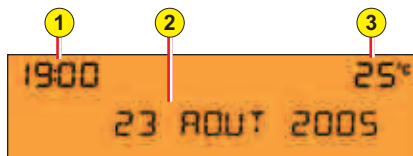

### Persoonlijke instellingen

**Aan-/uitzetten van de automatische werking van de achterruitenwisser bij inschakelen van de achteruitverstelling:**

- Druk op toets **A**.
- Kies met behulp van **B** het submenu om uw auto te voorzien van persoonlijke instellingen of om uw auto te configureren. Bevestig uw keuze met een druk op **C**.
- Kies de achterruitenwisser met **B**.
- Het systeem geeft aan, of de functie is in- of uitgeschakeld. U kunt dit veranderen door op **E** te drukken.
- Wacht vervolgens tot de melding verdwijnt.

**Let op:** het aan-/uitzetten treedt onmiddellijk in werking.



**In- en uitschakelen van de "Follow me home"-verlichting:**

- Druk op toets **A**.
- Kies met behulp van **B** het submenu om uw auto te voorzien van persoonlijke instellingen of om uw auto te configureren. Bevestig uw keuze met een druk op **C**.
- Kies de follow-me-home verlichting met behulp van **B**.
- Het systeem geeft aan, of de functie is in- of uitgeschakeld. U kunt dit veranderen door op **E** te drukken.
- Wacht vervolgens tot de melding verdwijnt.

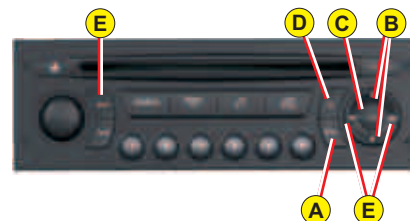

**In- en uitschakelen automatische verlichting:**

- Druk op toets **A**.
- Kies met behulp van **B** het submenu om uw auto te voorzien van persoonlijke instellingen of om uw auto te configureren. Bevestig uw keuze met een druk op **C**.
- Selecteer de automatische verlichting met behulp van **B**.
- Het systeem geeft aan, of de functie is in- of uitgeschakeld. U kunt dit veranderen door op **E** te drukken.
- Wacht vervolgens tot de melding verdwijnt.

**Let op:** het inschakelen van deze functie gebeurt direct; om deze functie uit te schakelen, moet het contact worden afgezet.

# MULTIFUNCTIONEEL DISPLAY

## DISPLAY A



### Weergave logboek waarschuwingen:

- Druk op toets **A**.
- Kies met behulp van **B** het submenu van de opties. Bevestig uw keuze door op **C** te drukken.

**Let op:** u kunt het weergeven onderbreken met **E**. Bevestig dit door op **E** te drukken.

Waarschuwingen die eerder zijn gedaan voor situaties die nog steeds niet zijn opgelost, verschijnen van tijd tot tijd opnieuw.

Om een weergegeven waarschuwing te wissen, drukt u op de toets **D**.

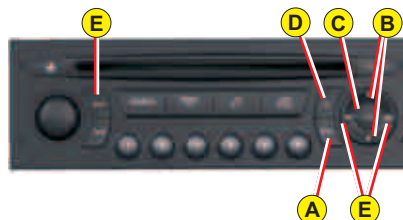

### Datum en tijd instellen:

- Druk op toets **A**.
- Selecteer met behulp van **B** het submenu voor het instellen van het display en bevestig uw keuze door op **C** te drukken.
- Selecteer vervolgens met behulp van **B** het item dat u wilt wijzigen: dag, maand, jaar, uren, minuten of de weergavewijze.
- Stel de gewenste waarde in door op **E** te drukken. Als u daarna weer op **B** drukt, kunt u een volgende item wijzigen.
- Als u klaar bent met de instellingen, wacht dan tot het display uitgaat.

### Taalinstelling:

- Druk op toets **A**.
- Selecteer met behulp van **B** het submenu "Taal". Bevestig uw keuze door op **C** te drukken.
- Druk op **E** om de door uw gewenste taal te kiezen.
- Wacht vervolgens tot de melding verdwijnt.

### Kiezen van de eenheden:

- Druk op toets **A**.
- Selecteer met behulp van **B** het submenu "Eenheden". Bevestig uw keuze door op **C** te drukken.
- Druk op **B** om de eenheid (temperatuur of brandstofverbruik) te kiezen.
- Stel de gewenste eenheid in door op **E** te drukken.
- Wacht vervolgens tot de melding verdwijnt.

**Let op:** deze selectie betreft alle signaleringen (Verbruik - Snelheid) die worden weergegeven.

# MULTIFUNCTIONEEL DISPLAY

## DISPLAY C

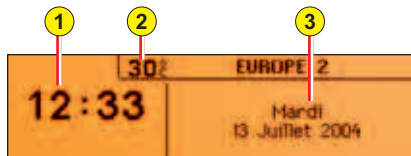

Het is raadzaam niet de instellingen van het scherm te wijzigen terwijl u rijdt.

1. Tijd.
2. Buitentemperatuur.
3. Datum - Weergavedeel.

Als de buitentemperatuur tussen -3 en +3 °C ligt en er kans op ijzel is, knippert de aanduiding.

### Bediening

- A. Toegang tot het menu "Algemeen" van het display.
- B. Doorlopen van de verschillende menu's.
- C. Bevestigen en selecteren van de gekozen functie of de gewijzigde waarde in de menu's.
- D. Handeling afbreken of terug naar het vorige scherm.
- E. Selectie van het type informatie dat permanent wordt weergegeven (datum, autoradio-cd, boordcomputer) rechts op het display.

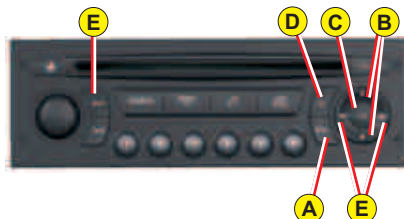

### Hoofdmenu

Druk op de knop **A** om het algemene menu van het display te zien. Via dit menu kunt u uit de volgende functies kiezen:



#### Radio-CD

(Zie instructieboekje autoradio-CD).



Mogelijkheden van de boordcomputer:

- Invoeren van de afstand tot de bestemming
- Inzien van het logboek van waarschuwingen.
- Toegang tot de staat van functies, bijvoorbeeld activering/uitschakeling automatische koplampverlichting, ESP en ruitenwissers voor.



#### Persoonlijke instellingen:• activeren/uitschakelen:

- Automatisch inschakelen van de achterruitenwisser.
- Follow-me-home-verlichting.
- Automatische verlichting.

Kiezen:

- Lichtsterkte, tijd, datum en eenheden.
- De gebruikte taal.



#### Bluetooth® hands-free

(Zie instructieboekje autoradio-CD).

**Let op:** als de auto in de volle zon staat, zal de weergegeven temperatuur hoger zijn dan de werkelijke temperatuur.

## DISPLAY C

### Boordcomputer

#### Invoeren van de af te leggen afstand:

- Druk op toets **A**.
- Kies met knop **B** het icoon "Boordcomputer" en bevestig de keuze door op knop **C** te drukken.
- Kies met knop **B** het invoeren van de afstand. Bevestig uw keuze door op **C** te drukken.
- Kies het cijfer dat gewijzigd moet worden met **B** en bevestig dat door op **C** te drukken.
- Met knop **B** kan de juiste waarde gekozen worden die dan met een druk op **C** bevestigd wordt.
- Bevestig de instelling met "**OK**".

#### Inzien van het logboek van waarschuwingen:

- Druk op toets **A**.
- Kies met knop **B** het icoon "Boordcomputer" en bevestig de keuze door op knop **C** te drukken.
- Kies het logboek van waarschuwingen.
- Met knop **B** kunt u door de lijst lopen.
- Druk op **D** om terug te gaan naar de permanente weergave.

#### Ga op een soortgelijke wijze te werk om de status van functie te bekijken.

### Persoonlijke instellingen

#### Aan-/uitzetten van de automatische werking van de achterruitenwisser bij inschakelen van de achteruitverstelling:

- Druk op toets **A**.
- Kies met knop **B** het icoon "Persoonlijke instellingen" en bevestig uw keuze door op knop **C** te drukken.
- Kies het submenu met auto-instellingen. Bevestig uw keuze door op **C** te drukken.
- Kies met **B** de functie parkeerhulp. Bevestig uw keuze door op **C** te drukken.
- Vink door te drukken op **C** de achterruitenwisser aan of uit om deze te activeren c.q. uit te schakelen.
- Bevestig de instelling met "**OK**".

**Let op:** het aan-/uitzetten treedt onmiddellijk in werking.

#### In- en uitschakelen van de "Follow me home"-verlichting:

- Druk op toets **A**.
- Kies met knop **B** het icoon "Persoonlijke instellingen" en bevestig uw keuze door op knop **C** te drukken.
- Kies het submenu met auto-instellingen. Bevestig uw keuze door op **C** te drukken.

- Kies met knop **B** verlichting en signalering. Bevestig uw keuze door op **C** te drukken.
- Door nu op knop **C** te drukken kunt u via aanvinken de verlichting in- en uitschakelen. Kies na het inschakelen de tijdsduur door op **C** te drukken, met **B** de duur te kiezen en vervolgens weer op **C** te drukken.
- Bevestig de instelling met "**OK**".

#### In- en uitschakelen automatische verlichting:

- Druk op toets **A**.
- Kies met knop **B** het icoon "Persoonlijke instellingen" en bevestig uw keuze door op knop **C** te drukken.
- Kies het submenu met auto-instellingen. Bevestig uw keuze door op **C** te drukken.
- Kies met knop **B** verlichting en signalering. Bevestig uw keuze door op **C** te drukken.
- Vink de automatische werking van de koplampverlichting aan of uit door op **C** te drukken, om deze in- of uit te schakelen.
- Druk op toets **C**.

**Let op:** het inschakelen van deze functie gebeurt direct; om deze functie uit te schakelen, moet het contact worden afgezet.

# MULTIFUNCTIONEEL DISPLAY

## DISPLAY C

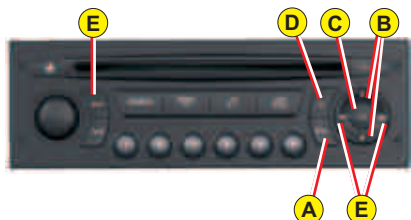

### Helderheid van de display instellen:

- Druk op toets **A**.
- Kies met knop **B** het icoon "Persoonlijke instellingen" en bevestig uw keuze door op knop **C** te drukken.
- Kies met knop **B** de configuratie van het display. Bevestig uw keuze door op **C** te drukken.
- Kies het instellen van de helderheid. Bevestig uw keuze door op **C** te drukken.
- Kies met knop **B** het wisselen van de weergave van voor- en achtergrond en bevestig uw keuze door op **C** te drukken. De helderheid kunt u instellen met "+" en "-" en de gewenste instelling bevestigt u met knop **C**.
- Bevestig de instelling met "**OK**".

### Datum en tijd instellen:

- Druk op toets **A**.
- Kies met knop **B** het icoon "Persoonlijke instellingen" en bevestig uw keuze door op knop **C** te drukken.
- Kies met knop **B** de configuratie van het display. Bevestig uw keuze door op **C** te drukken.
- Kies met knop **B** het instellen van de datum en de tijd en bevestig de keuze met knop **C**.
- Kies met knop **B** de te wijzigen waarden. Bevestig uw keuze door op **C** te drukken.
- Gebruik knop **B** om de juiste waarden in te stellen en knop **C** om de keuze te bevestigen.
- Bevestig de instelling met "**OK**".

### Taalinstelling:

- Druk op toets **A**.
- Kies met knop **B** het icoon "Persoonlijke instellingen" en bevestig uw keuze door op knop **C** te drukken.
- Selecteer met **B** de gewenste taal en bevestig de keuze door op **C** te drukken.
- Bevestig de instelling met "**OK**".

### Kiezen van de eenheden:

- Druk op toets **A**.
- Kies met knop **B** het icoon "Persoonlijke instellingen" en bevestig uw keuze door op knop **C** te drukken.
- Kies met knop **B** de configuratie van het display. Bevestig uw keuze door op **C** te drukken.
- Kies vervolgens het submenu van de eenheden. Bevestig uw keuze door op **C** te drukken.
- Kies met **B** de te wijzigen eenheid (temperatuur of verbruik) en bevestig uw keuze door op **C** te drukken.
- Bevestig de instelling met "**OK**".

**Let op:** deze selectie betreft alle signaleringen (Verbruik - Snelheid) die worden weergegeven.

# MULTIFUNCTIONEEL DISPLAY

51



## NAVIDRIVE KLEURENDISPLAY



Het is raadzaam niet de instellingen van het scherm te wijzigen terwijl u rijdt.

1. Buitentemperatuur.
2. Register.
3. Datum.
4. Telefoon.
5. Tijd.

Als de buitentemperatuur tussen  $-3$  en  $+3^{\circ}\text{C}$  ligt en er kans op ijzel is, knippert de aanduiding.

**Let op:** als de auto in de volle zon staat, zal de weergegeven temperatuur hoger zijn dan de werkelijke temperatuur.



### Bediening

- A. Toegang tot het menu "Algemeen" van het display.
- B. Doorlopen van de verschillende menu's.
- C. Bevestigen en selecteren van de gekozen functie of de gewijzigde waarde in de menu's.
- D. Handeling afbreken of terug naar het vorige scherm.
- E. Selectie van het type informatie dat permanent wordt weergegeven (datum, autoradio-cd, boordcomputer) rechts op het display.

### Hoofdmenu

Druk op de knop **A** om het algemene menu van het display te zien. Via dit menu kunt u uit de volgende functies kiezen:



### Navigatiesysteem

(Zie het NaviDrive-boekje)



### Audio

(Zie het NaviDrive-boekje)



### Boordcomputer

(Zie het NaviDrive-boekje)



### Register

(Zie het NaviDrive-boekje)



### Datacommunicatie

(Zie het NaviDrive-boekje)



### Configuratie

Voor het verrichten van diverse instellingen (in-/uitschakelen automatische werking van de koplampen, datum, tijd, eenheden...).

(Zie het NaviDrive-boekje)



### Kaart

(Zie het NaviDrive-boekje)

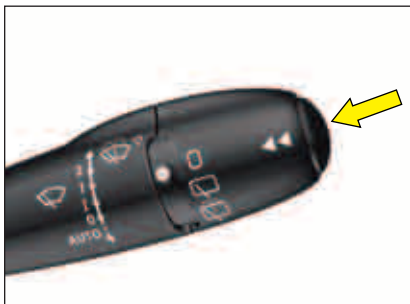

Druk stapsgewijs op het uiteinde van de ruitenwisserschakelaar om de gewenste informatie van de autoradio op het display zichtbaar te maken.



Bij de displays **C** en Navidrive kunt u met één druk op "Mode" de informatie van de boordcomputer permanent laten weergeven.

Het **resetten van de boordcomputer** doet u door het uiteinde van de ruitenwisserschakelaar enkele seconden ingedrukt te houden.

## BOORDCOMPUTER

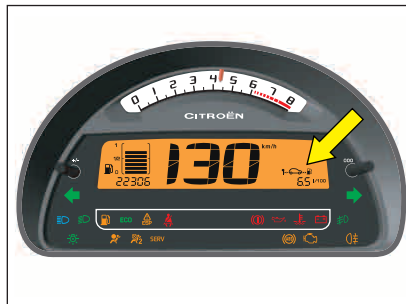

### Instrumentenpaneel (Voor uitvoering met digitaal klokje)

De boordcomputer geeft vier typen informatie weer op het display van de boordcomputer, na weergave van de dagkilometerteller:

- Actieradius.
- Actueel verbruik.
- Gemiddeld verbruik.
- Gemiddelde snelheid.

**Opmerking:** tijdens de werking van de snelheidsregelaar/snelheidsbegrenzer, verdwijnt een via de boordcomputer weergegeven signalering na enkele seconden.

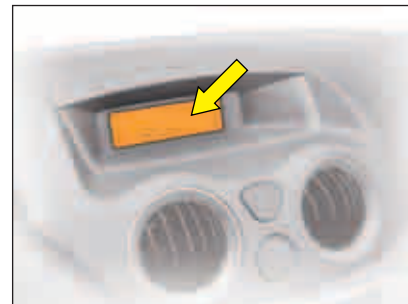

### Display A

De boordcomputer geeft 5 typen informatie weer:

- Actieradius.
- Gemiddeld verbruik.
- Actueel verbruik.
- Afgelegde afstand.
- Gemiddelde snelheid.

Om de weergave van informatie van de boordcomputer op te heffen, drukt u een zesde keer.



## BOORDCOMPUTER

53

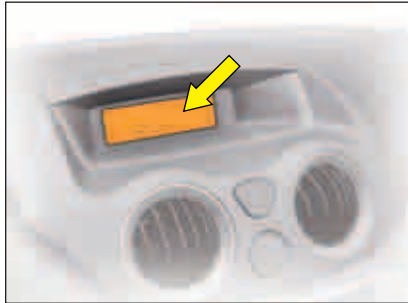

**Display C**

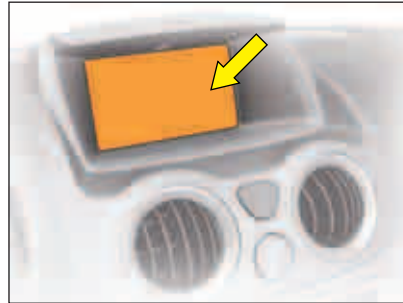

**NaviDrive kleurendisplay**

### **Opmerking:**

Na de nulstelling van de computer is de informatie over de actieradius pas betrouwbaar na een bepaalde gebruikstijd.

De boordcomputer geeft direct toegang tot de volgende 3 typen informatie:

- De actieradius.
- Het brandstofverbruik van het moment.
- De nog af te leggen afstand.

De boordcomputer geeft eveneens toegang tot 3 typen informatie voor de 2 trajecten 1 en 2:

- De afgelegde afstand.
- Het gemiddelde verbruik.
- De gemiddelde snelheid.

### **De trajecten**

De beide trajecten **1** en **2** staan los van elkaar. Zo kunt u bijvoorbeeld voor het ene traject de gegevens dagelijks bijhouden terwijl u met het andere traject een maandoverzicht maakt.

### **Resetten van een traject**

**Druk**, zodra het gewenste traject zichtbaar is, **even** op het uiteinde van de ruitenwisserschakelaar.

## BOORDCOMPUTER

Instrumen-  
tenpaneelDisplayuitvoering  
A**Actieradius**

Dit is het aantal kilometers dat nog kan worden afgelegd met de resterende hoeveelheid brandstof in de tank.

Als de nog af te leggen afstand minder is dan circa 25 km, worden slechts drie streepjes weergegeven.

**Gemiddeld verbruik**

Dit is het gemiddeld brandstofverbruik over de afgelegde afstand sinds de laatste keer dat de boordcomputer op nul werd gezet.

**Actueel verbruik**

Dit is het gemeten brandstofverbruik van de laatste 2 seconden. Deze functie wordt pas weergegeven vanaf een snelheid van 30 km/uur.

**Gemiddelde snelheid**

De gemiddelde snelheid wordt verkregen door de afgelegde afstand sinds de nulstelling van de computer te delen door de tijd dat de auto is gebruikt (contact AAN).

**Afgelegde afstand**

Geeft het aantal kilometers aan dat is afgelegd sinds de laatste keer dat het gekozen traject op nul werd gezet.

**Af te leggen afstand**

Zie "Multifunctioneel display" voor het invoeren ervan.

## Displayuitvoering C

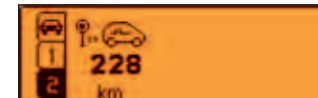
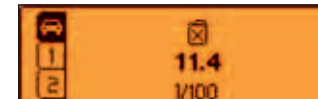
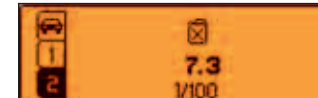
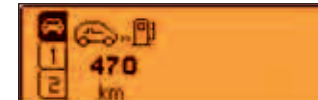

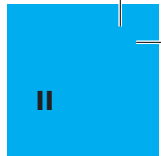

## NaviDrive kleurendisplay



### Actieradius

Dit is het aantal kilometers dat nog kan worden afgelegd met de resterende hoeveelheid brandstof in de tank.  
Als de nog af te leggen afstand minder is dan circa 25 km, worden slechts drie streepjes weergegeven.

### Actueel verbruik

Dit is het gemeten brandstofverbruik van de laatste 2 seconden. Deze functie wordt pas weergegeven vanaf een snelheid van 30 km/uur.

### Af te leggen afstand

Hiermee wordt de nog af te leggen afstand tot de bestemming aangeduid.  
Zie voor het instellen de gebruiksaanwijzing van de NaviDrive.



### Afgelegde afstand

Geeft het aantal kilometers aan dat is afgelegd sinds de laatste keer dat het gekozen traject op nul werd gezet.

### Gemiddeld verbruik

Dit is het gemiddeld brandstofverbruik over de afgelegde afstand sinds de laatste keer dat de boordcomputer op nul werd gezet.

### Gemiddelde snelheid

De gemiddelde snelheid wordt verkregen door de afgelegde afstand sinds de nulstelling van de computer te delen door de tijd dat de auto is gebruikt (contact AAN).

## HANDGESCHAKELDE VERSNELLINGSBAK



Versnellingspook van de handgeschakelde versnellingsbak.

**Achteruit**

Schakel nooit in de achteruitversnelling als de auto (nog) niet geheel stilstaat.

Schakel rustig om "kraken" tijdens het schakelen te voorkomen.

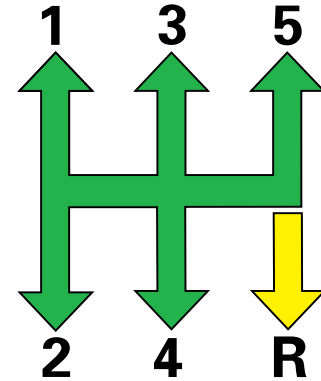

# SENSODRIVE VERSNELLINGSBAK

57

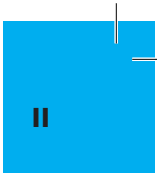

## ALGEMEEN

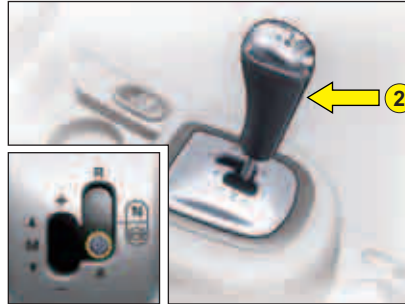
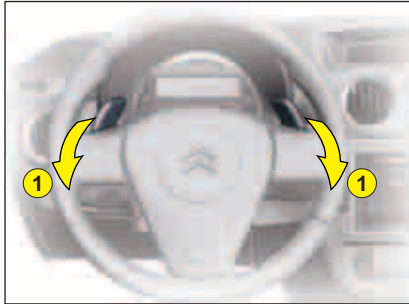

Met de 5-traps Sensodrive-versnellingsbak kunt u kiezen uit twee manieren van schakelen:

- **Automatisch.**
- Handmatig: u schakelt zelf met behulp van de twee flippers achter het stuur **1** of de selectiehendel **2** op de middenconsole.

Selecteren van de schakelmodus voor de SensoDrive:

- Automatisch schakelen wanneer de selectiehendel **2** in de stand **A** staat.
- **Opmerking:** door een van de flippers aan het stuur **1** te bedienen kan tijdelijk de handmatige modus worden ingeschakeld.
- Handmatig schakelen met de selectiehendel **2** in de stand **M**.

### Weergave op het display

- De ingeschakelde stand en de signalering "**AUTO**" verschijnt op het instrumentenpaneel, ook bij afgezet contact, wanneer u bijvoorbeeld een portier opent.
- Het controlelampje "voet op rempedaal" knippert om aan te geven dat u het rempedaal moet intrappen om de auto te starten of om de achteruit in te schakelen.



Wanneer bij aangezet contact tegelijkertijd de lampjes "!" en "AUTO" knipperen, duidt dat op een storing. Raadpleeg zo snel mogelijk een CITROËN erkend bedrijf.

# SENSODRIVE VERSNELLINGSBAK

## ALGEMEEN

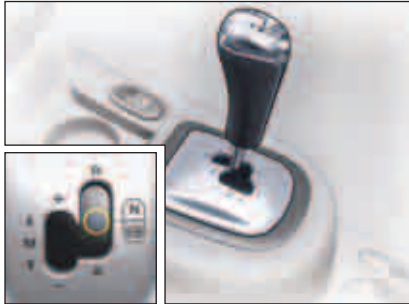

### Wegrijden

- Houd het rempedaal ingetrapt. De selectiehendel moet in de stand **N** staan. Wanneer u het contact aanzet, wordt automatisch de stand **N** (vrijstand) ingeschakeld.
- Controleer op het display de ingeschakelde stand.
- Schakel indien nodig in de **1** versnelling of de achteruitversnelling (de motor moet stationair draaien).
- Zet de handrem vrij.
- Neem uw voet van het rempedaal en geef gas.

### Gebruik van de SensoDrive versnellingsbak



#### Neutraal

Selecteer niet deze stand als de auto rijdt, zelfs niet voor een kort moment.



#### Achteruit

##### Schakelen in de achteruit R:

Het is alleen mogelijk om in de achteruitversnelling te schakelen met de selectiehendel.

Schakel uitsluitend in de achteruitversnelling **R** als de auto volledig tot stilstand is gekomen; houd tijdens het schakelen het rempedaal ingetrapt.



#### Automatische stand



#### Handmatig schakelen in een vooruitversnelling

Stand van de selectiehendel voor handmatig schakelen:

- Duw de selectiehendel van u af om op te schakelen.
- Trek de selectiehendel naar u toe om terug te schakelen.



Het starten van de motor en het schakelen in de achteruitversnelling is alleen mogelijk bij ingetrapt rempedaal.

Het waarschuwingslampje "intrappen rempedaal" knippert om aan te geven dat u het rempedaal moet intrappen om de motor te kunnen starten of om in de achteruitversnelling te kunnen schakelen.

# SENSODRIVE VERSNELLINGSBAK

## ALGEMEEN

59



### Stilstaande auto met draaiende motor

Wanneer de auto langere tijd met draaiende motor stilstaat, schakelt de versnellingsbak automatisch in de vrijstand.

### Zet de motor af

Voordat u de motor afzet kunt u kiezen uit de volgende mogelijkheden:

- De auto in de vrijstand laten staan; zet hiertoe de selectiehendel in de stand **N**.
- De auto in een versnelling laten staan (**1e** of **2e** of **Re**): zet de selectiehendel in die versnelling. In dat geval kan de auto niet meer worden verplaatst.

In alle gevallen is het verplicht de handrem aan te trekken.

Gedurende een beperkte tijd is het mogelijk in een versnelling te schakelen, ook wanneer de motor uit staat.

Voordat u ingrepen onder de motorkap verricht, dient u ervoor te zorgen dat de versnellingsbak in de vrijstand geschakeld is bij aangetrokken handrem.

### Accelereren

Het gaspedaal kan voorzien zijn van een kickdowncontact. In dat geval kunt u sneller accelereren door plank gas te geven, zodat dit kickdowncontact bekrachtigd wordt.

### Wegrijden op een helling

Om weg te rijden op een helling geeft u langzaam gas terwijl u de handrem loslaat.

Als u op een helling stilstaat, kunt u beter niet het gaspedaal gebruiken om de auto op zijn plaats te houden.



Gebruik bij stilstaan op een helling de handrem. Probeer niet de auto op zijn plaats te houden met behulp van het gaspedaal.

# SENSODRIVE VERSNELLINGSBAK

## AUTOMATISCHE STAND



### Kiezen van automatisch schakelen

Zet de versnellingshendel in de stand **A**.

Op het display verschijnt "AUTO" om de selectie te bevestigen.

De versnellingsbak werkt in een dergelijk geval volgens het autoadaptieve principe, d.w.z. zonder ingrijpen van de bestuurder.

De versnellingsbak kiest steeds de stand die het best past bij de volgende factoren:

- rijstijl.
- wegdek.
- belading van de auto.

### Tijdelijk handmatig schakelen

Wanneer de versnellingsbak in de stand voor automatisch schakelen staat en u de flippers "+" of "-" bedient, kunt u onmiddellijk in een andere versnelling schakelen.

Het pictogram "**AUTO**" op het instrumentenpaneel brandt permanent.

De versnellingsbak keert weer terug naar de stand voor het automatisch schakelen als u gedurende een bepaalde tijd niet handmatig schakelt en de rijomstandigheden de automatische stand toelaten.

### Opheffen van de automatische stand

Verplaats de selectiehendel uit de stand **A** om een andere versnelling in te schakelen.

Het pictogram "**AUTO**" verdwijnt van het instrumentenpaneel.



# SENSODRIVE VERSNELLINGSBAK

61

II

## HANDMATIGE WERKING

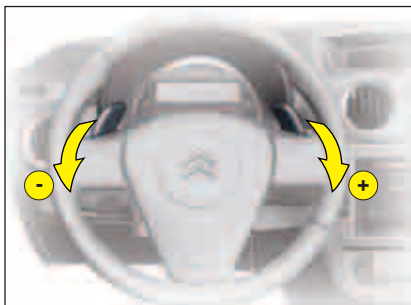

### Schakelflippers op de stuurkolom

Zet de selectiehendel in de stand **M** om vervolgens in een van de vijf vooruitversnellingen te kunnen schakelen.

In een andere versnelling schakelen:

- Trek de flipper "+" naar u toe om in een hogere versnelling te schakelen.
- Trek de flipper "-" naar u toe om in een lagere versnelling te schakelen.

Met de flippers kunt u niet de vrijstand inschakelen en evenmin in of uit de achteruitversnelling schakelen.



### Bedienen van de selectiehendel

Zet de selectiehendel in de stand **M** en:

- Duw de hendel van u af om in een hogere versnelling te schakelen.
- Trek de hendel naar u toe om in een lagere versnelling te schakelen.

### Opmerkingen:

- Wanneer u snelheid mindert, bijvoorbeeld omdat u een stopstreep of verkeerslicht nadert, schakelt de versnellingsbak automatisch terug naar de 1e versnelling.
- In de handbediende modus hoeft u het gaspedaal niet los te laten om te schakelen.

- Het schakelen van de ene versnelling in de andere is alleen mogelijk als het toerental dat toestaat.
- Zodra de motor het maximumtoerental bereikt en de omstandigheden het toelaten, schakelt het systeem automatisch in een hogere versnelling.

### Resetten

In de volgende gevallen moet de SensoDrive versnellingsbak gereïnitieerd worden:

- Wanneer de accu losgenomen is geweest of vervangen.
- Starten met een hulpaccu.
- Na een storing.

Het reïnitieëren gaat als volgt:

- Zet het contact aan. Op het display verschijnt een streepje en de aanduiding "AUTO".
- Houd het rempedaal ingetrapt.
- Wacht tot **N** op het display verschijnt of een ingeschakelde versnelling (circa 30 seconden).
- Laat het rempedaal los.

U kunt de motor weer starten.

## REMMEN

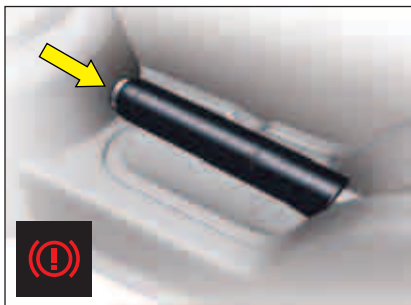

### Parkeerrem

Trek de handrem aan wanneer u de auto parkeert. Trek hem extra stevig aan als u de auto op een helling parkeert.

Om het aantrekken van de handrem te vergemakkelijken, wordt geadviseerd gelijktijdig het rempedaal in te trappen.

Schakel onder alle omstandigheden als voorzorgsmaatregel de eerste versnelling in.

Draai op een helling de voorwielen naar de stoeprand.

De handrem vrijzetten: druk de knop in en trek de handrem iets omhoog; duw de handrem vervolgens geheel omlaag, terwijl u de knop ingedrukt houdt.

**Let op:** wanneer de handrem is aangetrokken of niet goed vrij gezet brandt bij aangezet contact het lampje.

**Let op:** als dit lampje gaat branden en er een geluidssignaal klinkt, dan betekent dit dat de handrem nog (gedeeltelijk) is aangetrokken terwijl de motor draait (snelheid hoger dan 5 km/h).



### Vrijgezette handrem

Wanneer dit lampje toch brandt en een geluidssignaal te horen is, duidt dat op een te laag remvloeistofniveau of een storing in de werking van de remdrukverdeler.

Stop onmiddellijk.

Raadpleeg een CITROËN erkend bedrijf.



### ABS Antiblokkeersysteem

Het ABS vergroot de veiligheid en voorkomt het blokkeren van de wielen bij een noodstop en op een wegdek dat weinig grip biedt. Zo blijft de auto onder alle omstandigheden bestuurbaar.

Alle belangrijke onderdelen van het systeem worden voor en tijdens het rijden door een elektronisch systeem gecontroleerd. Bij het aanzetten van het contact gaat het ABS-controlelampje even branden. Na enkele seconden moet dit lampje weer uitgaan. Het ABS-controlelampje gaat bij het aanzetten van het contact even branden en dooft na enkele seconden.

Als het controlelampje niet uitgaat, betekent dit dat het ABS vanwege een storing buiten werking is gesteld. Als dit lampje tijdens het rijden gaat branden, betekent dit ook dat het ABS is uitgeschakeld. In beide gevallen blijft het remsysteem normaal functioneren, net als bij een auto zonder ABS. Laat het ABS van uw auto echter zo spoedig mogelijk door een CITROËN erkend bedrijf controleren, teneinde de werking van het ABS en de daarmee gepaard gaande veiligheid weer te herstellen.

Rijd op gladde wegen (grind, sneeuw, ijs, enz.) wel altijd extra voorzichtig.

### Brake Assist System (BAS)

(Voor auto's uitgerust met ABS-systeem)

Dit systeem zorgt ervoor dat in geval van nood in nog kortere tijd een optimale remdruk kan worden opgebouwd, teneinde de remweg te bekorten. Het treedt in werking afhankelijk van de snelheid waarmee u het rempedaal intrapt: er wordt een verminderde weerstand gedetecteerd. Houd het rempedaal ingetrapt tot de auto stilstaat: het brake assist system blijft dan langer in werking. Houd het rempedaal ingetrapt tot de auto stilstaat.

Wanneer u een noodstop maakt of bij fors afremmen gaan de waarschuwingsknipperlichten branden. De alarmknipperlichten gaan uit als u weer gasgeeft of als u op de schakelaar van de alarmknipperlichten op het dashboard drukt.

## DYNAMISCHE STABILITEITSCONTROLE (ESP)



Dit systeem werkt in combinatie met het ABS en is tevens een aanvulling op het ABS. Als er een verschil ontstaat tussen de koers van de auto en de koers zoals die door de bestuurder gewenst is, grijpt het ESP automatisch in door een of meer wielen af te remmen en het motor-koppel te verminderen, om ervoor te zorgen dat de auto in het juiste spoor blijft.

### Werking

Het ESP-lampje op het instrumentenpaneel knippert wanneer het ESP-systeem een correctie op de koers van de auto toepast.

### Uitgeschakeld

Onder bijzondere omstandigheden (auto vastgelopen in modder, sneeuw of mul zand, gebruik van sneeuwkettingen...) kan het nuttig zijn het ESP-systeem uit te schakelen, zodat de wielen doorslippen en zo wellicht meer grip gevonden wordt.

- Druk op toets **A**.
- Het controlelampje dat hoort bij knop **A (ESP)** gaat branden, evenals het **ESP**-controlelampje op het instrumentenpaneel.

Het ESP is niet langer actief.

### Het ESP-systeem treedt opnieuw in werking:

- als het contact wordt afgezet.
- bij een snelheid van meer dan **50 km/uur** (Afhankelijk van de uitvoering).
- als u de schakelaar **A** nog een keer indrukt.

### Storing

Bij een storing in het systeem brandt het **ESP**-lampje op het instrumentenpaneel terwijl een pieptoon te horen is.

Raadpleeg een CITROËN erkend bedrijf om het systeem te laten controleren.



Hoewel het ESP extra veiligheid biedt onder normale rijomstandigheden, wil dat nog niet zeggen dat de bestuurder extra risico kan nemen of harder kan rijden.

De werking van dit systeem wordt gewaarborgd mits de auto voldoet aan de specificaties van de constructeur t.a.v. de wielen (banden en velgen), de remcomponenten, de elektronische componenten alsmede de door de CITROËN-organisatie voorgeschreven procedures voor montage, reparatie en onderhoud.

Na een aanrijding moet u het systeem door een CITROËN erkend bedrijf laten controleren.

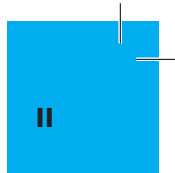

## Waarschuwing snelheidsoverschrijding

Bewaking van een ingestelde maximumsnelheid.

Druk kort op de bediening **E** om deze functie te activeren.

Om een gewenste waarschuwingsnelheid te programmeren of te wijzigen drukt u, zodra u deze snelheid heeft bereikt, enige seconden op de bediening **E** (op het middenpaneel van het dashboard) tot u een bevestigingsgong hoort.

Wanneer een van te voren geprogrammeerde maximumsnelheid wordt overschreden, klinkt er een piepsignaal.

## Uitzetten

Wanneer u kort op de bediening **E** drukt, wordt deze functie uitgeschakeld.

**Let op:** de functie waarschuwing snelheidsoverschrijding werkt alleen vanaf circa 30 km/uur.



## PARKEERHULP



De achterbumper van uw auto is voorzien van parkeerhulpsensoren.

Wanneer u in de achteruitversnelling rijdt met een snelheid onder de 10 km/u ongeveer, wordt u op de volgende manieren door de parkeerhulpsensoren gewaarschuwd voor obstakels in het detectiegebied achter de auto:

- Een geluidssignaal dat wordt weergegeven via de linker en/of rechter luidspreker.
- een afbeelding van de auto waarbij wordt aangegeven waar het obstakel zich bevindt.

Als de auto een obstakel nadert, volgen de geluidssignalen elkaar sneller op en komen de lichtstreepjes op het display steeds dichterbij de afgebeelde auto.

Als de afstand tussen de auto en het obstakel minder dan 25 cm is, klinkt er een ononderbroken signaal en verschijnt de waarschuwing "**ATTENTIE**" op het display.



### Aan-/uitzetten

U kunt de parkeerhulp met knop 1 in- en uitschakelen. Als de parkeerhulp is uitgeschakeld, brandt het controlelampje in knop 1.

De status van de parkeerhulp (in- of uitgeschakeld) wordt bij het afzetten van motor opgeslagen.

**Opmerking:** het systeem wordt automatisch uitgeschakeld wanneer u een aanhanger aan de auto koppelt.

De montage van een trekhaak dient te gebeuren door een CITROËN erkend bedrijf.

### Werking

Bij het inschakelen van de achteruit klinkt er een geluid dat aangeeft dat de parkeerhulp is ingeschakeld. Op het display verschijnt de afbeelding van een auto. Volgens kunnen obstakels die zich achter uw auto bevinden worden gedetecteerd.

### Opmerkingen:

- De sensoren in de bumpers kunnen geen obstakels vlak onder of boven de bumper detecteren.
- Sommige voorwerpen, zoals een paaltje, kunnen aan het begin van de manoeuvre wel gedetecteerd worden terwijl die bij nadering niet meer worden opgemerkt.
- Zorg ervoor dat de sensoren bij slecht weer en in de winter niet afgeschermd worden door vuil en sneeuw.



Als na het inschakelen van de achteruit een kort geluid klinkt dat meteen wordt gevolgd door een ander geluid, een bericht op het display en het oplichten van het controlelampje **SERVICE**, dan werkt het systeem niet naar behoren. Raadpleeg een CITROËN erkend bedrijf.

# OPENEN EN SLUITEN

## AUTOMATISCHE VERGRENDING TIJDENS HET RIJDEN



### Vergrendelen van binnenuit

Als alle portieren goed gesloten zijn, kunt u met behulp van de schakelaar **A** de auto centraal vergrendelen en ontgrendelen.

Het openen van de portieren van binnenuit blijft altijd mogelijk.

Als een van de portieren of de achterklep open staat of niet goed dicht zit, vindt de centrale vergrendeling niet plaats.

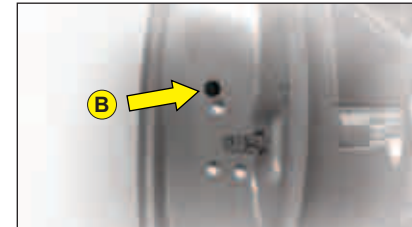

### Handmatig bedienen (In noodsituaties)

In geval van een storing is het mogelijk de portieren van de auto handmatig te vergrendelen door middel van de bediening **B** op de afzonderlijke portieren.

Steek bij geopend portier het uiteinde van een puntig voorwerp - bijvoorbeeld de auto-sleutel - in de sleuf en draai het rond.

Sluit vervolgens het portier.

Na de ingreep moet het systeem weer normaal werken: via de ontgrendelknop **A**, de afstandsbediening of de sleutel in het bestuurdersportier.

Het lampje van de bediening **A** signaleert de volgende 3 situaties:

- Het knippert als de auto vergrendeld is terwijl deze stilstaat en de motor is afgezet.
- Het brandt constant als de auto vergrendeld is en zodra het contact wordt aangezet.
- Het is gedoofd indien de opengaande delen niet vergrendeld zijn.

**Let op:** als de auto met behulp van de afstandsbediening of met de sleutel vergrendeld is, werkt de schakelaar **A** niet meer.

### Antidiefstalbeveiliging

In alle gevallen zal de achterklep automatisch worden vergrendeld zodra de auto harder dan 10 km/uur rijdt. De achterklep wordt weer ontgrendeld wanneer een portier wordt geopend of wanneer u de interieurvergrendelingstoets bedient.

### Antidiefstalbeveiliging

Nadat u de motor heeft gestart, worden de portieren en achterklep automatisch vergrendeld zodra de auto harder rijdt dan 10 km/uur.

**Let op:** als een portier geopend wordt, wordt dit weer automatisch vergrendeld zodra de auto harder rijdt dan 10 km/uur.

### Activeren / uitschakelen van de functie

Druk na aanzetten van het contact de toets voor de centrale ontgrendeling in tot er een melding verschijnt.

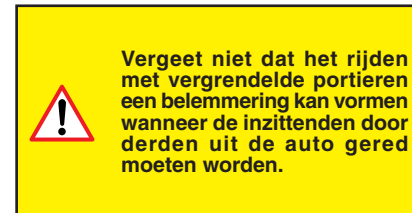

## OPENEN EN SLUITEN



### U heeft op twee manieren toegang tot de koffer:

Open de bovenste achterklep **1** door op **A** te drukken (De hoedenplank klapt automatisch tegen de bovenste achterklep omhoog, zodat de kofferruimte gemakkelijk toegankelijk wordt).

Open de bovenste achterklep **1** door op **A** te drukken en open vervolgens de onderste klep **2** door **B** te bedienen.

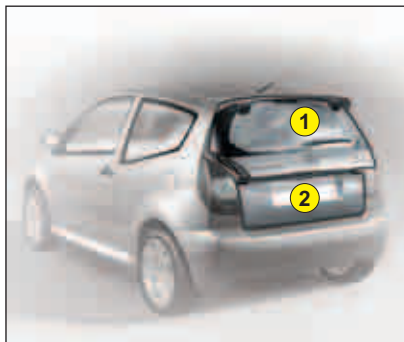

### Sluiten van de bovenste en onderste achterklep

Sluit eerst de klep **2** en daarna de klep **1**.

**Let op:** zodra de auto harder rijdt dan 10 km/uur worden de achterkleppen automatisch vergrendeld.

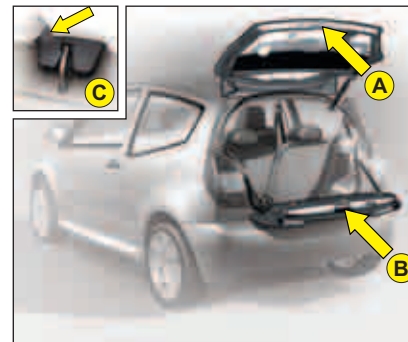

### Ontgrendelen in noodgevallen

In geval van een storing van de ontgrendelfunctie van de bovenste achterklep, kan deze als volgt via de koffer worden ontgrendeld:

- Steek een schroevendraaier of iets dergelijks in de opening **C** van het slot.
- Ontgrendel de bovenste achterklep door dit voorwerp te manoeuvreren.



U moet eerst de bovenste achterklep openen om de ontgrendelbediening van de onderste achterklep te kunnen bereiken.

Sluit altijd eerst de onderste klep en daarna de bovenste.

De maximumbelasting van de onderste achterklep is, mits goed verdeeld, 100 kg.



# VENTILATIE - VERWARMING

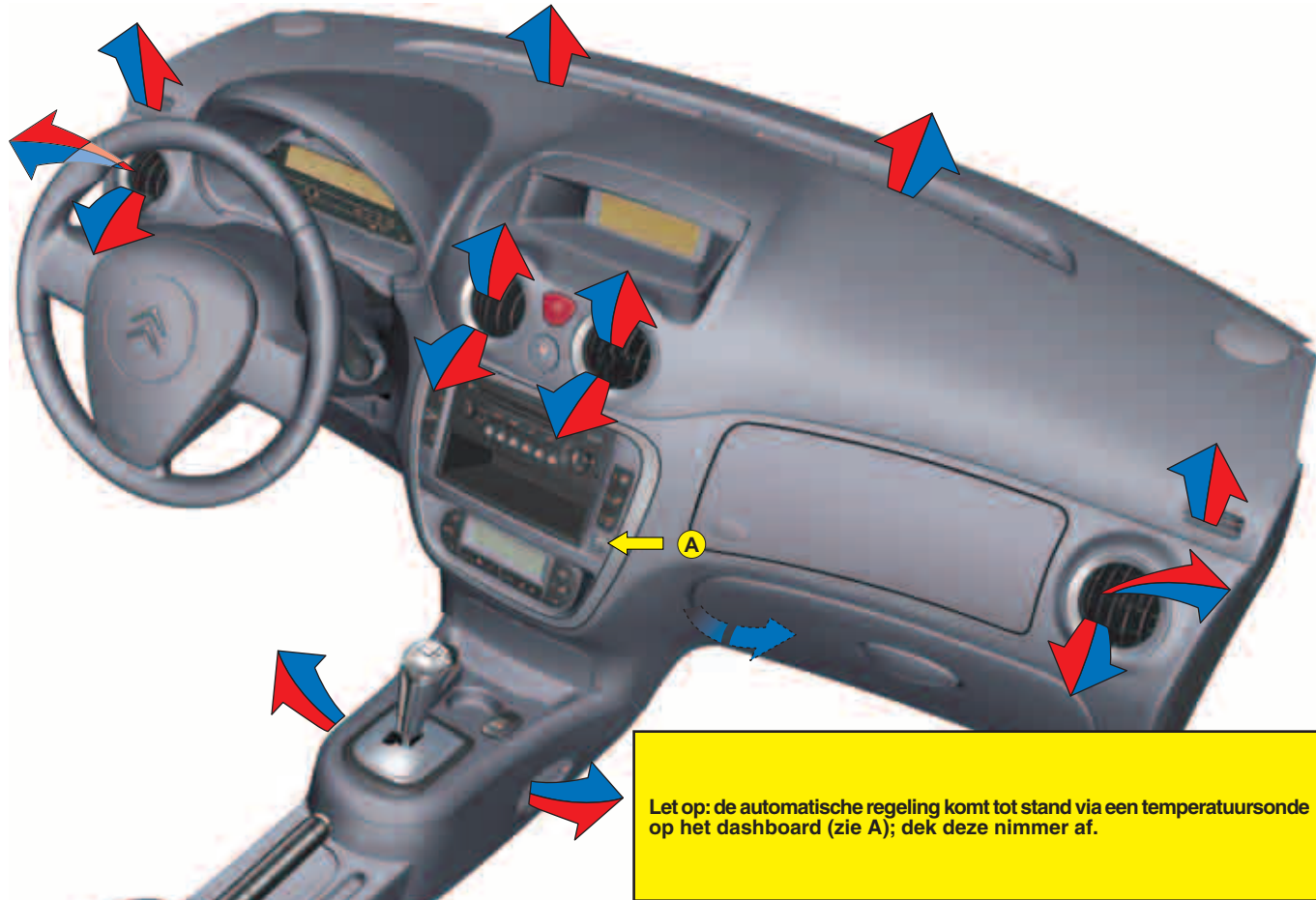

### Luchtoevoer

Let erop dat het luchtinlaatrooster onder de voorruit niet verstopt raakt (dorre bladeren, sneeuw enz.).

Als u voor het wassen van uw auto gebruik maakt van een hogedrukspuit, richt dan de straal nooit op de luchtinlaatroosters.

### Ventilatioeroosters

De ventilatioeroosters op het dashboard (behalve de centrale uitstroomopening) kunnen versteld worden om de luchtstroom te regelen (omhoog-omlaag, links-rechts).

### Luchtverdeling

Een aangename atmosfeer wordt in de eerste plaats verkregen door een goede luchtverdeling in de auto, zowel vóór als achter.

Bij de versnellingspook op de middenconsole zijn luchtroosters aangebracht die moeten bijdragen tot het comfort van de achterpassagiers.

### Pollenfilter - Geurfilter

De airconditioning is uitgerust met een filter, waarmee fijne stofdeeltjes en onaangename geuren uit de aangevoerde lucht worden geweerd.

Laat het filter vervangen volgens de onderhoudsvorschriften. zie het onderhoudsboekje.

### Airconditioning

Ook in koude seizoenen is het gebruik van de airconditioning nuttig. Het systeem haalt vocht uit de lucht en voorkomt daarmee het beslaan van de ruiten.

Om lekkages van de aircocompressor te voorkomen, is het noodzakelijk om minstens één keer per maand de airconditioning aan te zetten.

Het systeem kan alleen efficiënt werken als de ruiten gesloten zijn.

Bij het trekken van een zware aanhanger of bij erg warm weer kan de airconditioning door het koelsysteem van de motor uitgeschakeld worden.

Condenswater van de airconditioning wordt langs de onderzijde van de auto afgevoerd. Daardoor kan er een waterplasje onder de auto ontstaan.

Laat de werking van het systeem regelmatig controleren. zie het onderhoudsboekje.

Wanneer de airconditioning in werking is, onttrekt deze energie aan de motor, hetgeen leidt tot een hoger brandstofverbruik.



## Airconditioning

De airco-installatie werkt alleen bij draaiende motor.

Druk op de toets op het bedieningspaneel.

## Lampje aan = systeem in werking

Voor een doeltreffende werking van de airconditioning moeten alle ramen gesloten zijn.

Zet de bediening van de aanjagerknop **3** niet op "0", omdat de lucht anders niet gekoeld kan worden.



## Recirculeren interieurlucht

Met deze functie kunt u het interieur afsluiten voor onaangename geuren of rook, en de snelheid en doeltreffendheid van de airconditioning verhogen.

Afhankelijk van de uitvoering drukt u op de toets **A** (lampje brandt) of verplaatst u de knop **B**.

Het interieur wordt hiermee afgesloten van de buitenlucht.

Zet de ventilatie weer aan zodra de omstandigheden dit toelaten om de lucht in het interieur te verversen en om te voorkomen dat de ruiten beslaan.

**Let op:** wilt u het interieur snel verwarmen, zet dan de bediening **A** of **B** in de stand recirculeren en de bediening **4** helemaal in het rode gebied.

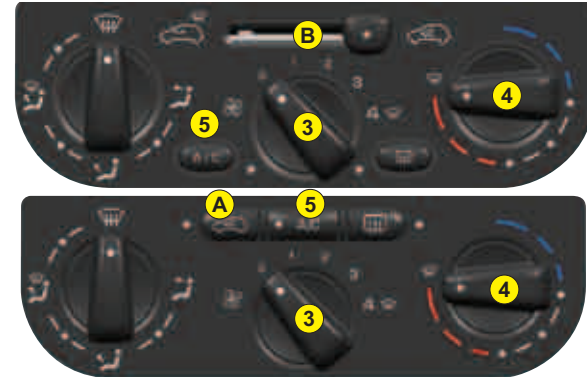

Wanneer de auto langere tijd in de zon heeft gestaan, waardoor het in de auto zeer warm is geworden, doet u het volgende:

- Zet eerst even alle ramen open om het interieur te ventileren en sluit vervolgens alle ramen.
- Stel de temperatuur in met de knop **4**: kies de meest koude stand.
- Open de ventilatieroosters.
- Gebruik de stand recirculeren interieurlucht.
- Zet de aanjager **3** bijna in de hoogste stand.
- Zet, zodra het in het interieur weer aangenaam is geworden, de aanjager **3** en de temperatuurknop **4** in de gewenste stand.

# AUTOMATISCHE AIRCONDITIONING

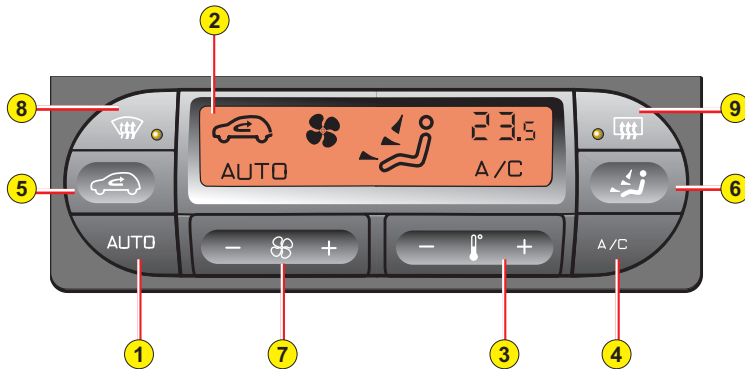

## 1. Automatische werking

Dit is de normale stand voor het gebruik van het systeem.

u wordt geadviseerd de automatische stand van de airconditioning te gebruiken. Wanneer u op deze toets drukt, verschijnt " **AUTO** " op het display en worden de volgende functies automatisch geregeld:

- Luchtstroom.
- Interieurtemperatuur.
- Luchtverdeling.

Druk op de bediening voor terugkeer naar de handmatige stand.

**Let op:** na een koude start wordt de aanjagersnelheid geleidelijk verhoogd om te voorkomen dat een onaangename hoeveelheid koude lucht wordt aangevoerd.

## 2. Display



## 3. Temperatuurregeling



De gewenste temperatuur kan met behulp van de druktoetsen worden ingesteld:

- Verlagen van de temperatuur.
- + Verhogen van de temperatuur.

Stel de temperatuur in op ongeveer 22°C voor een optimaal comfort. De temperatuur kan bij deze waarde variëren van 20°C tot 24°C.

**HI (high):** hoogste stand verwarming.

**LO (low):** hoogste stand airco.

**Let op:** wanneer de auto wat langere tijd stil heeft gestaan en de temperatuur in het interieur veel kouder (of warmer) is dan wat als comfortabel wordt ervaren, heeft het geen zin de aangegeven temperatuur te wijzigen om snel het gewenste comfort te bereiken. Het systeem werkt automatisch met de maximale capaciteit om het temperatuurverschil zo snel mogelijk op te heffen.

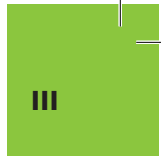

## Handmatige bediening van bepaalde functies

Het is mogelijk om een of meer functies handmatig te bedienen, terwijl de automatische werking van de overige functies gehandhaafd blijft. Het lampje "AUTO" zal in dat geval doven.



### 4. Airconditioning

Druk op de toets op het bedieningspaneel. Op het display verschijnt een symbooltje (systeem actief).

Druk op de toets op het bedieningspaneel om het koelen van de lucht in- of uit te schakelen.



### 5. Recirculeren interieurlucht

Wanneer u op de toets drukt, vindt geen aanvoer van buitenlucht plaats en verschijnt het corresponderende symbooltje op het display.

In deze stand worden rook en stank uit het interieur geweerd. Zet de ventilatie weer aan zodra de omstandigheden dit toelaten, om te voorkomen dat de ruiten beslaan.

Druk hiertoe op de toets "AUTO" of druk opnieuw op de toets voor de recirculatie van de interieurlucht.



### 6. Luchtverdeling

Druk op de toets zodat op het display achtereenvolgens de luchtstromingen worden weergegeven naar:



De voorruit.



Centrale ventilatieroosters en zijventilatieroosters. Voorruit en voeten van de inzittenden.



Voorruit en voeten van de inzittenden.



De voeten van de inzittenden.  
(Ventilatieroosters gesloten).



Centrale ventilatieroosters en zijventilatieroosters en die bij de voeten van de inzittenden.



Centrale ventilatieroosters en zijventilatieroosters.

**Let op:** in de stand **AUTO** wordt de luchtverdeling automatisch geregeld.

# AUTOMATISCHE AIRCONDITIONING



## 7. Luchthoeveelheid

Regeling van de aanjagersnelheid. Druk op de toets :



Verhogen.



Verlagen.

De aanjagersnelheid is afleesbaar op het display: hoe hoger de snelheid, hoe meer zichtbare ventilatorschoepen (7 mogelijke standen).

## Systeem uitschakelen

Stel de aanjagersnelheid in op 0: het systeem is nu uitgeschakeld (display uit).

In deze stand zijn alle functies van het systeem buiten werking, alleen de achterruiwarming en de luchtrecirculatie kunt u nog gebruiken.

Het comfort in het interieur (temperatuur, luchtvochtigheid, geur, ontwaseming) is niet langer gegarandeerd. Wij raden u daarom aan om zo min mogelijk te rijden met een uitgeschakeld systeem.

**Let op:** in de stand AUTO wordt de snelheid van de aanjager door het systeem bepaald.



## 8. Ontwaseming - Ontdooiing

Tijdens de werking brandt het lampje en wordt het symbooltje weergegeven op het display.

Wanneer u deze toets bedient, schakelt u de functie voor het snel ontdooien van de voorruit en de zijruiten in. Met deze functie treedt automatisch de airconditioning in werking en vindt er een optimale luchtverdeling plaats, afgestemd op het comfort van de inzittenden.

Om deze functie te stoppen, drukt u opnieuw op de toets 8 of op de toets " AUTO ".



## 9. Ontdooien - ontwasemen achterrui



Door op de toets AUTO te drukken, wordt opnieuw de automatische stand verkregen.

# ACHTERZITPLAATSEN

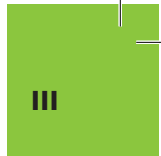

Om het verrichten van handelingen vanuit de kofferruimte te vereenvoudigen, is het raadzaam de onderste kofferklep te sluiten.

## ACHTERZITPLAATSEN

De functie **3** is beschikbaar op alle auto's. De andere functies zijn, afhankelijk van de uitvoering van de auto, beschikbaar.



### Hoofdsteunen achterin

Er zijn twee standen voor de hoofdsteunen achterin:

- ingeschoven, voor wanneer de zitplaats vrij is.
- de uitgetrokken stand, om de veiligheid van de inzittenden te waarborgen. U kunt de hoofsteun uittrekken tot het vergrendelpunt.

Trek de hoofdsteun tot de aanslag omhoog en druk op de ontgrendeling om de hoofdsteun te verwijderen.



### Verstellen van de stoelen in lengterichting

Het is mogelijk om vanuit de koffer de beschikbare bagageruimte te vergroten door de achterstoelen te verschuiven.

Druk de bediening **2** naar beneden en verstel de stoel in de gewenste stand.

Het is ook mogelijk om vanaf de voorkant van de stoel meer beenruimte te creëren.

Licht de stang onder de stoel op en schuif de stoel in de gewenste stand (diverse standen).



### Neerklapbare rugleuning

Deze is in geheel of in gedeelten neerklapbaar.

Laat de hoofdsteun tot de rugleuning zakken en duw vervolgens bediening **3** naar achteren.

De rugleuning kan helemaal recht worden gezet om de kofferinhoud te vergroten.

Let erop dat de rugleuning goed in de vergrendeling valt als u deze weer recht zet.



### Opklappen (opgeklapte toestand)

Om deze handeling te vereenvoudigen, plaatst u de voorstoel met behulp van de daarvoor bestemde bediening naar voren.

Zet de achterstoel zo ver mogelijk naar voren met de bediening **2**; klap de rugleuning neer met behulp van de bediening **3** en licht vervolgens de bediening **4** op.

De stoel wordt hiermee automatisch opgeklapt.

Zet de voorstoel weer terug in de oorspronkelijke stand. De opgeklapte achterstoel volgt automatisch de stand van de voorstoel.

Let er bij het terugplaatsen van de stoel op dat de verankeringsopeningen niet verstopt zijn en controleer tevens of de stoel goed is vergrendeld.



# OPSTELLING VAN DE STOELN

77

III

## VOOR HET VERVOER VAN LANGE VOORWERPEN

### ACHTERZITPLAATSEN

Door de stand van de achterstoelen te wijzigen, kunt u de bagageruimte afstemmen op de omvang van de bagage. Gebruik als veiligheidsvoorzorg de sjorogen in de koffervloer.



**Uitvoering met 4 zitplaatsen**



**Uitvoering met neergeklapte rugleuningen**



**Uitvoeringen met opgeklapte stoelen**



## AIRBAGS

**Uitschakelen passagiersairbag**

Als u op de voorstoel een kinderzitje met de rugleuning in de rijrichting wilt gebruiken, moet u de passagiersairbag voorin uitschakelen.

Dat gaat als volgt:

- Zet het contact uit en steek de sleutel in de schakelaar **A**.
- Draai de sleutel in de stand "**OFF**": de passagiersairbag is uitgeschakeld.
- Het controlelampje van deze airbag op het instrumentenpaneel zal gaan branden als u het contact aanzet.

**Inschakelen van de frontairbag van de passagier**

Vergeet niet de airbag weer in te schakelen zodra dat kan.

Dat gaat als volgt:

- Zet het contact uit en steek de sleutel in de schakelaar **A**.
- Draai de sleutel in de stand "**ON**": de passagiersairbag is ingeschakeld.
- Als u het contact aanzet, zal het controlelampje van de passagiersairbag op het instrumentenpaneel een paar seconden branden.

Indien u op de passagiersstoel voorin een kinderzitje plaatst met de rugleuning in de rijrichting, dan moet u de frontairbag aan passagierszijde uitgeschakelen, daar het kind anders ernstig gewond of gedood kan worden, als de airbag afgaat.

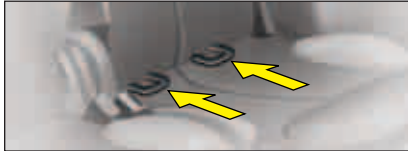

## De ISOFIX-bevestigingspunten en het ISOFIX-systeem

De achterste zitplaatsen zijn voorzien van ISOFIX-verankeringspunten. Dit zijn 2 ogen tussen de rugleuning en de zitting op ongeveer 28 cm van elkaar.

ISOFIX-kinderzitjes hebben 2 sloten die in deze verankeringspunten grijpen. Het systeem is bedoeld voor kinderen **tot 18 kg**.

Wanneer een kinderzitje niet op de juiste wijze in de auto wordt gemonteerd, loopt het kind gevaar bij een eventuele aanrijding. ISOFIX-bevestigingsystemen beperken het risico van een verkeerde montage. Het ISOFIX-bevestigingssysteem staat garant voor een betrouwbare, stevige en snelle montage van een kinderzitje in de auto.

## De volgende ISOFIX kinderzitjes zijn goedgekeurd (1) voor uw auto:

### KIDDY ISOFIX (1):

Dit kunt u kopen bij een CITROËN-dealer. Het kan met de rug in de rijrichting worden gemonteerd voor kinderen onder de 13 kg of met het gezicht in de rijrichting voor kinderen die tussen 9 en 18 kg wegen.

Aanwijzingen voor het monteren van een KIDDY ISOFIX:

- In het geval van montage met het "gezicht in de rijrichting" moet de voorstoel qua lengteverstelling in een tussenstand staan met de rugleuning rechttop.
- In geval van montage met de rug in de rijrichting moet de rugleuning van het kinderzitje in contact komen met de voorstoel.
- De montage van de KIDDY ISOFIX is niet toegestaan met de rug in de rijrichting wanneer de betreffende stoel is uitgerust met afzonderlijke stoelverstelling.

### RÖMER Duo ISOFIX (1):

Dit kinderzitje is goedgekeurd voor kinderen tussen 9 en 18 kg. Het mag uitsluitend worden gemonteerd met het gezicht in de rijrichting. De voorstoel moet zo zijn ingesteld dat de voeten van het kind niet de rugleuning van de voorstoel raken (zet de achterstoel zo ver mogelijk naar achteren). Het gebruik van de bovenste gordel, Top Tether genoemd, is niet noodzakelijk.

Dit type kinderzitje kunt u ook op zitplaatsen monteren waar geen ISOFIX-verankeringspunten aanwezig zijn. In dat geval moeten ze wel aan de stoel worden bevestigd met de autogordel.

# VEILIGHEIDSVOORZIENINGEN VOOR KINDEREN

## Kinderzitjes die met de autogordel worden vastgezet

De volgende tabel geeft per zitplaats in de auto en per gewichtsklasse aan op welke wijze goedgekeurde, universele kinderzitjes met behulp van de autogordel mogen worden bevestigd, conform de richtlijn 2000/3.

**Raadpleeg het gedeelte "Gebruiksaanwijzingen", hoofdstuk "Veiligheid van kinderen" achterin het boekje, om uw kind op de veiligste wijze te vervoeren.**

Plaats(en)		Gewicht van het kind			
		<10 kg en <13 kg (categorieën 0 en 0+)	9 - 18 kg (categorie 1)	15 - 25 kg (categorie 2)	22 - 36 kg (categorie 3)
Voorin (a)	Stoel zonder hoogteverstelling	U	U	U	U
	Verhoogde stoel	U(R)	U(R)	U(R)	U(R)
Achterpassagier		U	U	U	U

## VERKLARING

U: zitplaats voor het met de rug of het gezicht in de rijrichting plaatsen van een goedgekeurd, universeel kinderzitje.

U(R): zitplaats voor het met de rug of het gezicht in de rijrichting plaatsen van een kinderzitje. De autostoel moet dan in de hoogste stand staan.

(a): indien u op de passagiersstoel voorin een kinderzitje plaatst met de rugleuning in de rijrichting, dan moet u de frontairbag aan passagierszijde uitgeschakelen, daar het kind anders ernstig gewond of gedood kan worden, als de airbag afgaat. Houd u aan de wettelijke voorschriften ten aanzien van het vervoeren van kinderen voorin, zoals die gelden in het land waar u zich bevindt.

(1): u kunt de ISOFIX-verankeringspunten alleen gebruiken voor het bevestigen van een goedgekeurd ISOFIX-kinderzitje.



**Houd u altijd stipt aan de montagevoorschriften van de fabrikant van het kinderzitje.**

# BINNENVERLICHTING

81

III

## 1. Plafonniers

Verplaats de bediening 1 in de 3 volgende standen.



In deze stand gaat de plafondverlichting branden bij het openen van een portier of de achterklep.



In deze stand is de plafondverlichting uitgeschakeld en permanent gedoofd. De leesspots zijn uitgeschakeld.



In deze stand brandt de verlichting permanent.

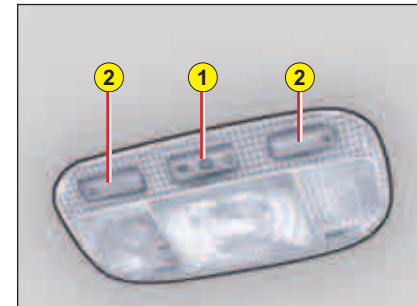

## Automatische bediening van de plafondverlichting

- Bij het instappen:  
De verlichting gaat aan met het ontgrendelen van de autoportieren of bij het openen van een portier.  
De verlichting dooft 30 seconden na sluiten van de portieren of bij aanzetten van het contact.
- Bij het uitstappen:  
De verlichting gaat aan zodra de sleutel uit het contact wordt verwijderd (gedurende 30 seconden) of bij het openen van een portier.  
De verlichting dooft 30 seconden na sluiten van alle portieren of onmiddellijk bij vergrendelen van de auto.

## 2. Leesspots

Wanneer u op een van de bedieningen 2 drukt, gaat de desbetreffende spot aan of uit.  
De spots werken niet bij afgezet contact, maar wel in de eco-modus.

## COMFORT IN DE AUTO

**Onderste dashboardkastje met ventilatie**

Openen: trek aan de greep en laat het klepje zakken.

Hieruit stroom dezelfde gekoelde lucht als uit de ventilatierosoters.

Het dashboardkastje heeft een opbergvoorziening voor de boorddocumentatie.

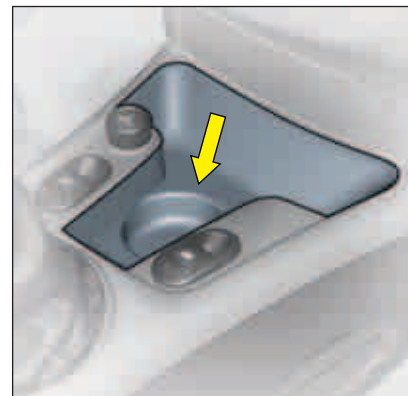
**Bergruimte/cd-speler****Bergvakken in de middenconsole voor**

**LET OP**  
Houd, i.v.m. de veiligheid, tijdens het rijden de klep van het handschoenenkastje gesloten.



**Opbergvakken in de voorportieren**

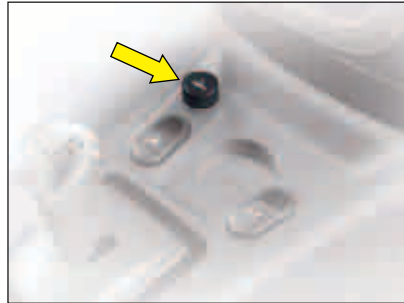

**Aansteker**

Werkt bij aanzetten van het contact.  
Druk op de knop en wacht tot de aansteker naar buiten komt.



**Asbak**

In de blikhouders op de middenconsole en in de bergvakken van de zijpanelen achter kan een uitneembare asbak worden geplaatst.

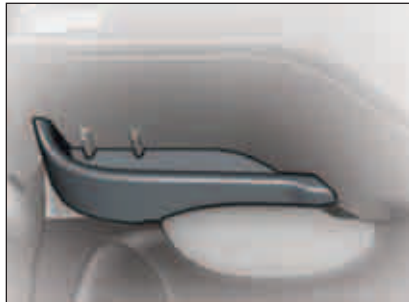

**Opbergvakken in de achterpanelen**

## COMFORT IN DE AUTO

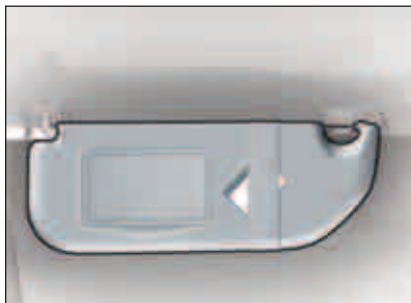
**Zonnekleppen**

Klap de zonneklep neer om te voorkomen dat u verblind wordt door de zon. Schijnt de zon van opzij via de portieruiten naar binnen, maak dan de zonneklep bij de binnenspiegel los en klap hem naar de zijruit toe om.

De zonneklep aan zowel passagiers- als bestuurderszijde is voorzien van een afdekbare make-upspiegeltje.

**Zonneklep met verlichte spiegel**

Als het contact aan is, gaat het lampje automatisch branden als u het klepje opent.

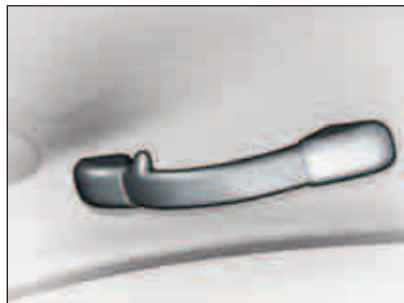
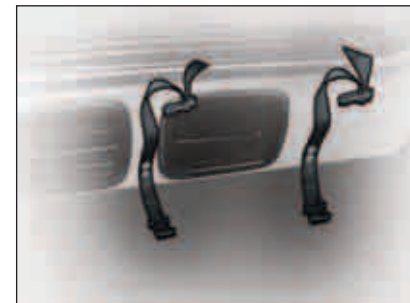
**Handgrepen/Kleerhangerhaak****Bergvakken**

Aan de binnenzijde van de onderste achterklep zijn riemen bevestigd, waarmee u de bagage in uw koffer kunt vastzetten.



De maximumbelasting van de onderste achterklep is, mits goed verdeeld, 100 kg.



# HOEDENPLANK

85

III



## Verwijderen

- Open de bovenste achterklep.
- Neem de koorden van de hoedenplank los van de haken.
- Maak de bevestigingsscharnieren los door ze stevig naar beneden te trekken.

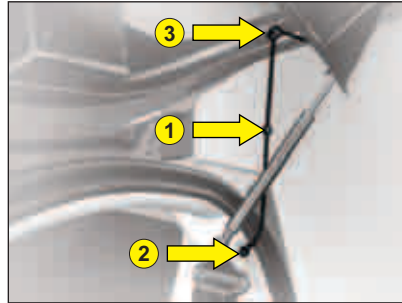

## Aanbrengen

- Open de bovenste achterklep.
- houd de hoedenplank met de onderkant naar u toe.
- plaats de twee scharnieren in de uitsparingen in de bekleding van de bovenste achterklep.
- bevestig de koorduiteinden aan de haken (rechter zijde: let erop dat het koord buiten langs de gasveer loopt, en plaats bolletje 1 van het koord tussen de haak van koffer 2 en de klepstijl 3).

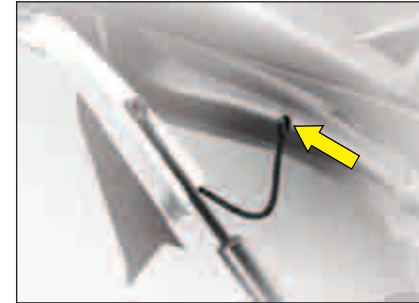

**plaats geen harde of zware voorwerpen op de hoedenplank.**  
**Hierdoor kan de weerstandsbedrading van de verwarming in de achterraumt beschadigd raken; bovendien kunnen deze voorwerpen bij een noodstop of aanrijding het interieur in geworpen worden en daardoor de inzittenden in gevaar brengen.**



## OPENEN VAN DE MOTORKAP

87

IV

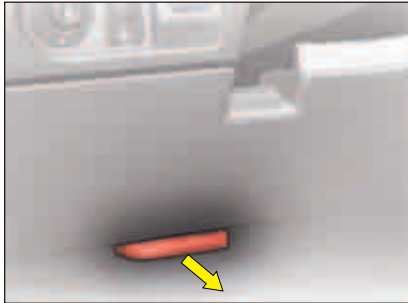

### Motorkap

**Voer deze handeling alleen uit als de auto stilstaat.**

Trek aan de hendel onder het dashboard om de motorkap te ontgrendelen.

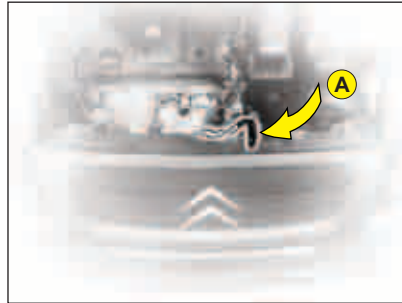

Druk tegen de hendel **A** boven de grille, rechts van het chevronsteken, en licht de motorkap op.

**Let op:** de bedieningspal van de motorkap-ontgrendeling kan na een zekere gebruikstijd van de auto zeer warm worden.

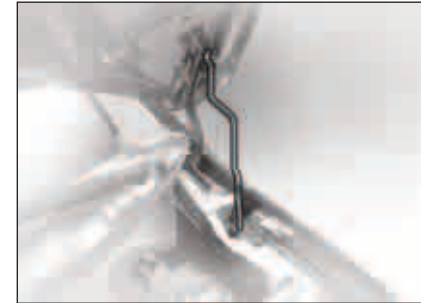

**Motorkapsteun:** trek de steun los en draai hem zo dat hij in opening 1 valt en vervolgens naar de opening 2.

### Sluiten

Plaats de motorkapsteun terug in zijn opbergklem.

Controleer of zich geen vreemde voorwerpen in de motorruimte bevinden en of alle verplaatste componenten weer zijn teruggeplaatst.

Duw de motorkap naar beneden en laat deze dan vlak boven het slot los.

**Controleer of de motorkap goed vergrendeld is.  
Vermijd het openen van de motorkap bij rukwinden.**

## NIVEAUS

ZIE OOK HET HOOFDSTUK: VOORZORGSMAATREGELEN

**A** Luchtfilter

Volg de instructies in het onderhoudsboekje op.

**Vloeistof ruitensproeiers voor/achter en koplamp-sproeiers**

Gebruik bij voorkeur de door CITROËN voorgeschreven producten.

**Inhoud:** zie "Inhoud reservoirs".

**Koelvloeistof**

Het vloeistofniveau moet zich tussen de merktekens **MIN** en **MAX** op het expansievat bevinden.

Wacht, als de motor warm is, minstens 15 minuten.

**Soort:** zie het onderhoudsboekje.

**Voer geen handelingen aan het koelsysteem uit als de motor warm is.**

**12-volts accu**

Zie: "Starten met een hulpaccu".

**Motorolie**

Controleer het oliepeil als de auto op een vlakke ondergrond staat en de motor al minstens 10 minuten is afgezet.

**Soort:** zie het onderhoudsboekje.



Trek de oliepeilstok uit de houder.

Het oliepeil moet zich tussen de merktekens **MIN** en **MAX** op de peilstok bevinden.

**Het niveau mag nooit boven het maximum uitkomen.**

MAX

MIN

**Remvloeistof**

Het remvloeistofniveau moet zich tussen de merktekens **MIN** en **MAX** op het reservoir bevinden.

**Soort:** zie het onderhoudsboekje.

**Stop onmiddellijk als dit lampje tijdens het rijden gaat branden en neem contact op met een CITROËN erkend bedrijf.**

**B****Pollenfilter/Anti-geurfilter**

zie het onderhoudsboekje.



**Bij handelingen onder de motorkap kan de koelventilator, als de motor warm is, op elk willekeurig moment gaan draaien, ook als het contact is afgezet. Raadpleeg het deel "GEBRUIKSVOORZORGEN" achterin het boekje.**

1.1i-MOTOR  
1.4i-MOTOR

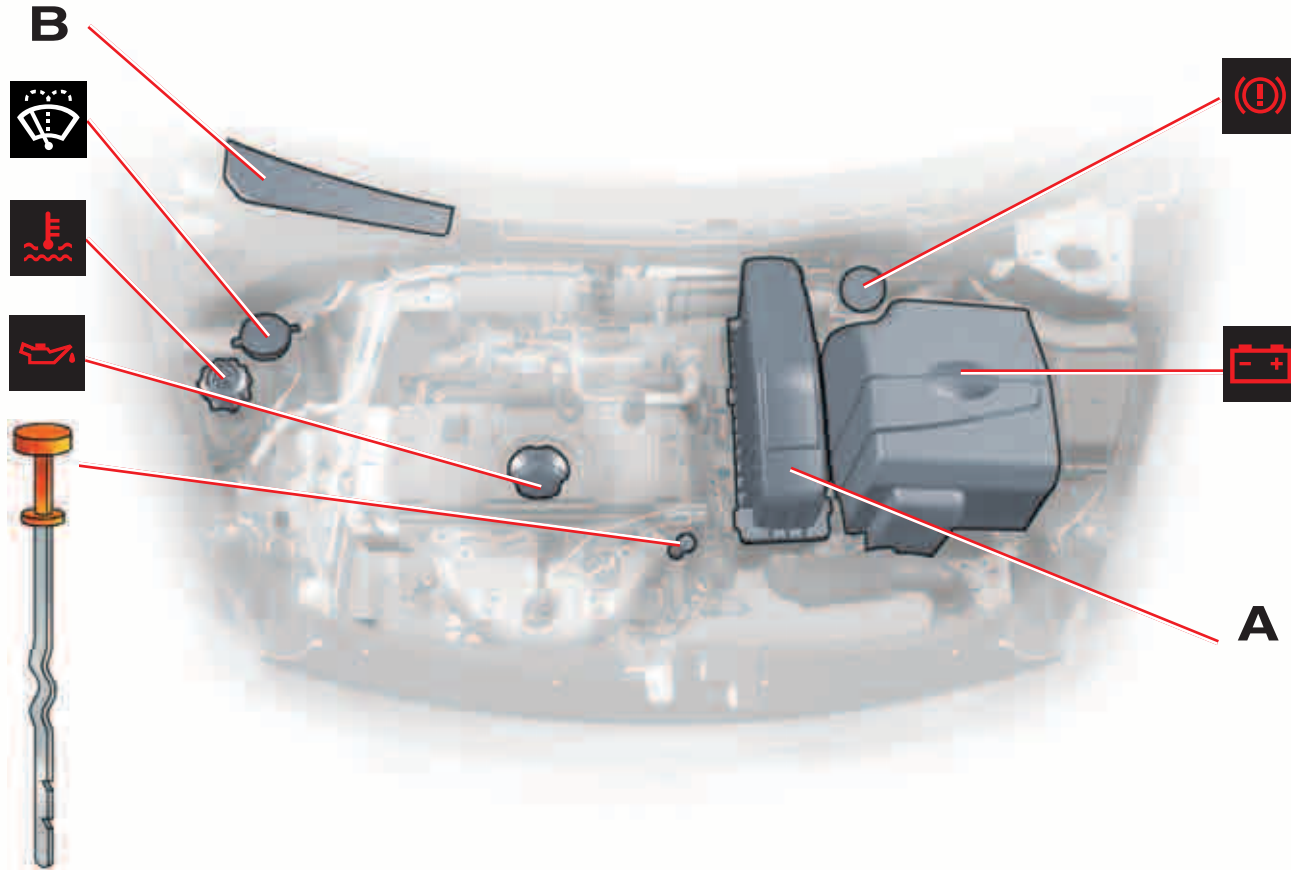

# 1.6i 16V 110 ch-MOTOR

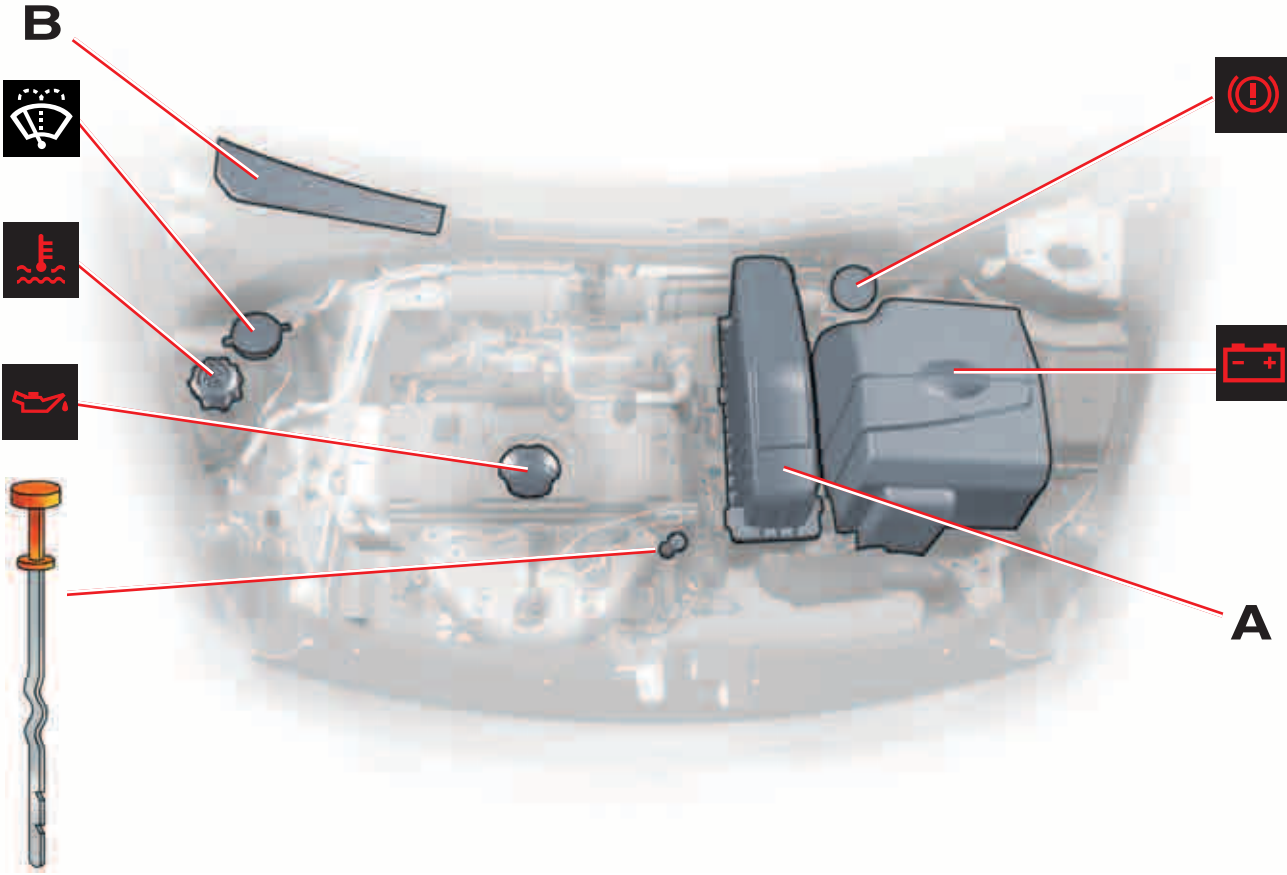

1.6i 16V 125 ch-MOTOR

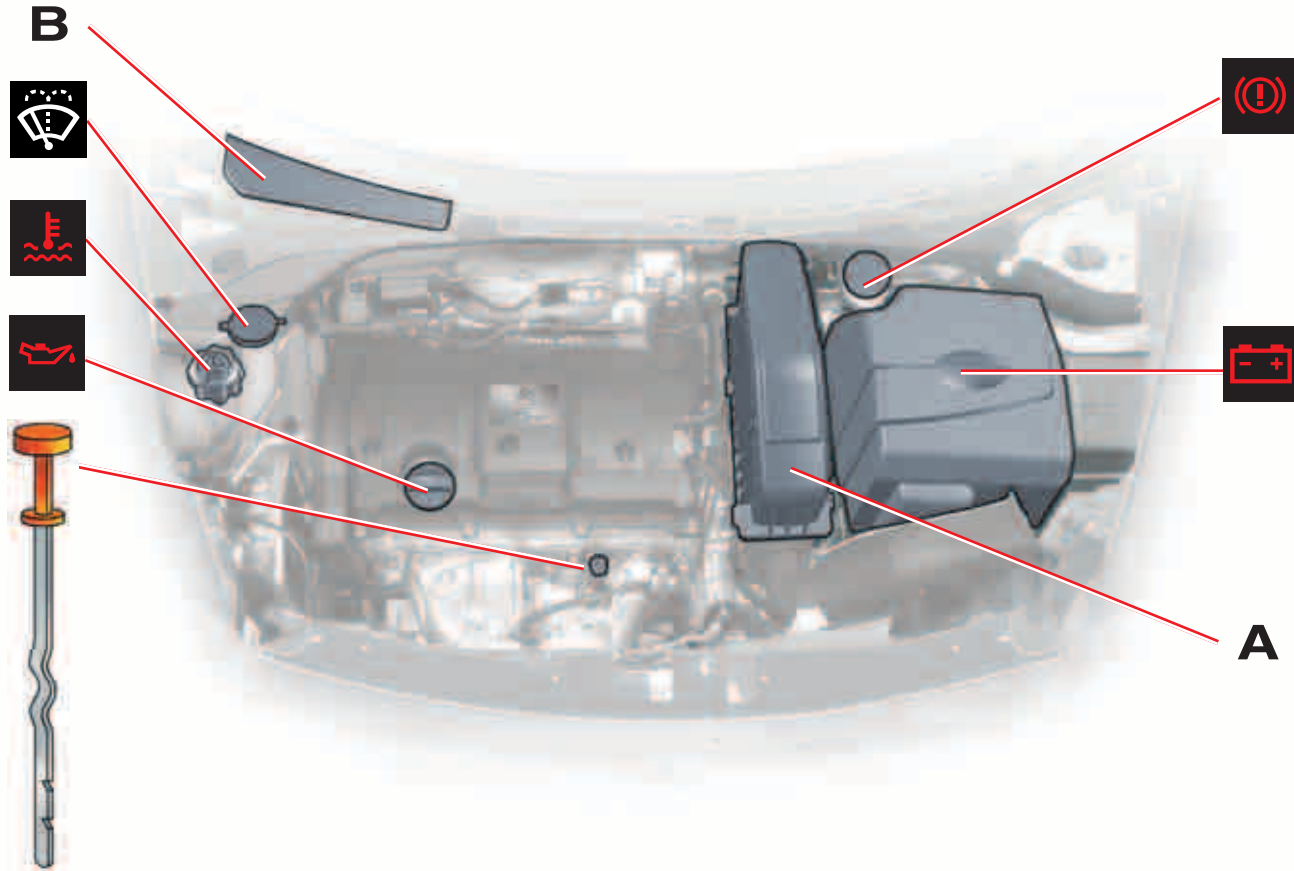

## HDi 70-MOTOR

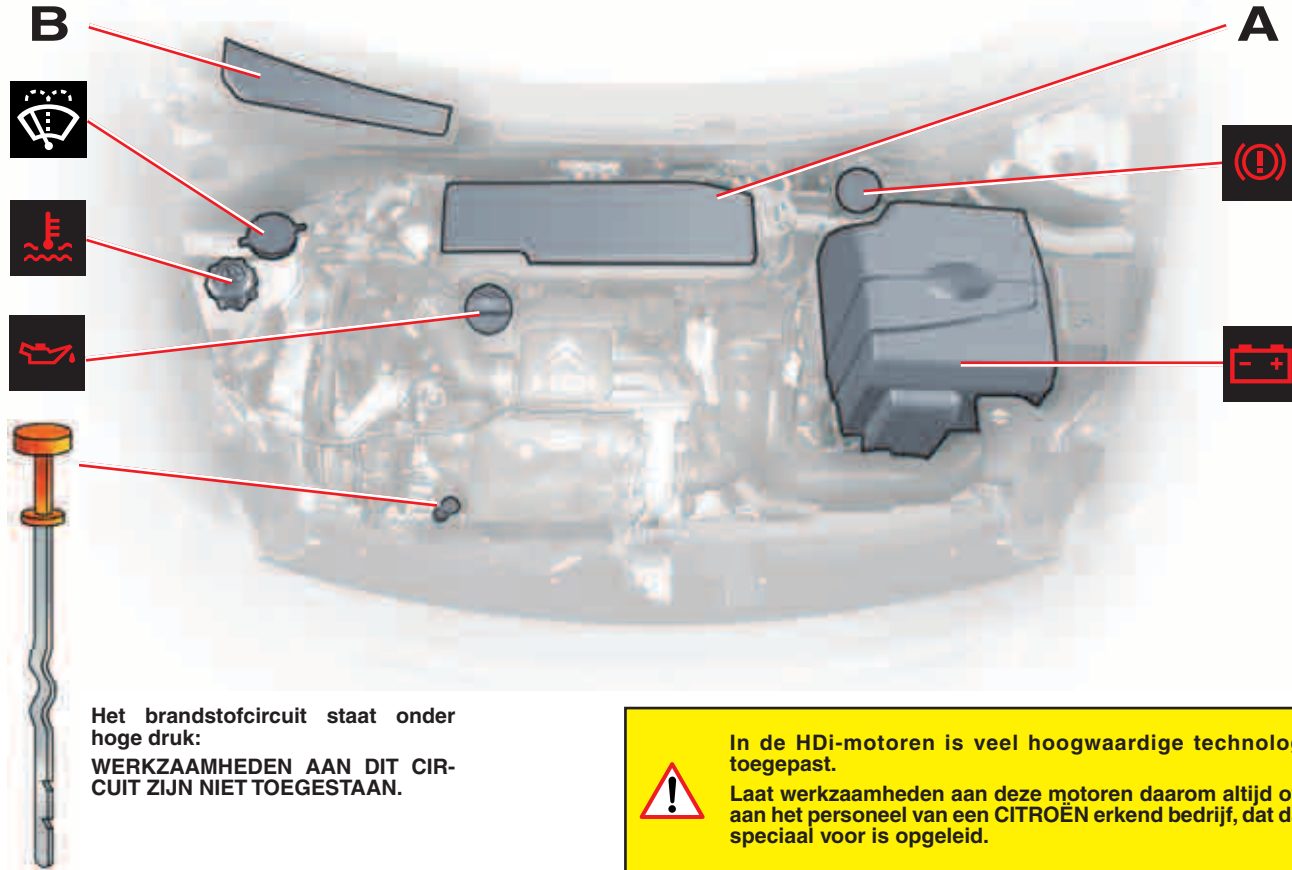



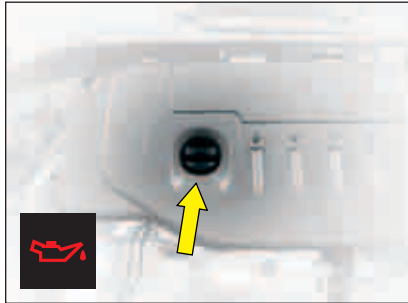

### Motorolie

Controleer het oliepeil als de auto op een vlakke ondergrond staat en de motor al minstens 10 minuten is afgezet.

Trek de oliepeilstok uit de houder.

Het oliepeil moet zich tussen de merktekens **MIN** en **MAX** op de peilstok bevinden.

### Motorolie bijvullen

Verwijder de peilstok voor het bijvullen.

Controleer het oliepeil na het bijvullen.

**Het niveau mag nooit boven het maximum uitkomen.**

Draai de vuldop vast voordat u de motorkap sluit.

**Soort:** raadpleeg het onderhoudsboekje.



### Radiator - koelvloeistof

Het controleren van het niveau en het eventuele bijvullen van koelvloeistof moet altijd gebeuren bij koude motor.

### Warme motor

Verwijder het beschermkapje.

Wacht 15 minuten of net zo lang tot de temperatuur lager is dan 100°C en draai dan met een beschermende doek de dop langzaam los om de druk uit het systeem te laten ontsnappen.

### Koelvloeistof bijvullen

Het vloeistofniveau moet zich tussen de merktekens **MIN** en **MAX** op het expansievat bevinden.

Vul zondig koelvloeistof bij. Laat het koelsysteem van de auto nakijken bij een CITROËN erkend bedrijf als u meer dan 1 liter moet bijvullen.



### Draai de dop goed dicht.

**Let op:** als er regelmatig koelvloeistof moet worden bijgevuld, duidt dit op een storing die snel hersteld moet worden.

**Soort:** raadpleeg het onderhoudsboekje.

**Opmerking:** de koelventilator kan nog 10 minuten na het afzetten van de motor blijven draaien.



**Bij handelingen onder de motorkap kan de koelventilator, als de motor warm is, op elk willekeurig moment gaan draaien, ook als het contact is afgezet.**

## HDI 70-MOTOR

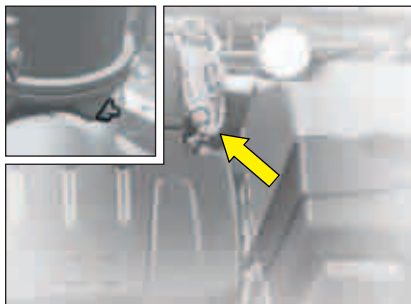

### Aftappen van water uit het brandstoffilter

Tap het systeem regelmatig af (bij elke keer dat de motorolie wordt verversd).

Draai de aftapschroef of de detectiesonde water in diesel aan de onderkant van het brandstoffilter los.

Laat het water geheel weglopen.

Draai vervolgens de aftapschroef of de detectiesonde water in diesel weer dicht.



### Op gang brengen van het brandstofcircuit

Maak de klemmen van de beschermkap los om de opvoerpomp te kunnen bereiken.

In geval van brandstofpech:

- Vul de brandstoftank met minimaal 5 liter brandstof en knijp vervolgens in de balg van de opvoerpomp tot een zekere weerstand wordt gevoeld.
- Start de motor terwijl u het gaspedaal iets intrapt, totdat de motor loopt.

Indien de motor niet bij de eerste poging wil aanslaan, wacht dan 15 seconden alvorens opnieuw te starten.

Wil de motor na verscheidene pogingen nog niet aanslaan, herhaal dan de handeling vanaf het begin.

Geef, terwijl de motor stationair draait, iets gas om het ontlichten te voltooien.



In de HDI-motoren is veel hoogwaardige technologie toegepast.

Laat werkzaamheden aan deze motoren daarom altijd over aan het personeel van een CITROËN erkend bedrijf, dat daar speciaal voor is opgeleid.

## INHOUD RESERVOIRS

95

IV

<b>Ruitensproeiervloeistof</b>	<b>3,5</b>
<b>Inhoud sproeireservoir voor voorruit en koplampen (in l)</b>	<b>6</b>

<b>Type motor</b>	<b>Carterinhoud (l) <sup>(1)</sup></b>
<b>1.1i-motor</b>	<b>3,2</b>
<b>1.4i-motor</b>	<b>3,2</b>
<b>1.6i 16V 110 ch-motor</b>	<b>3,2</b>
<b>1.6i 16V 125 ch-motor</b>	<b>3,2</b>
<b>HDi 70-motor</b>	<b>3,8</b>

<sup>(1)</sup> Verversen met vervangen filterelement.

## 12-VOLTS ACCU

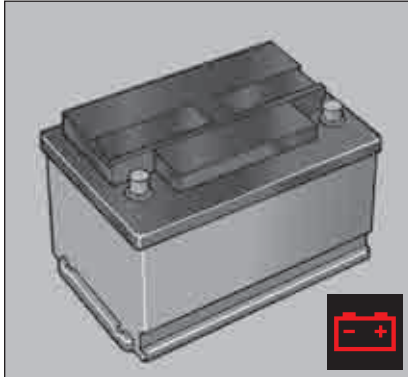

### Starten van de motor na het aansluiten van een losgenomen accu

- Zet het contact aan.
- Wacht ongeveer 1 minuut voordat u de startmotor inschakelt. In deze tijd kunnen de elektronische systemen zich resetten. Het opnieuw invoeren van de autoradiocode kan noodzakelijk zijn.

Als de accu enige tijd niet aangesloten is geweest, kan het noodzakelijk zijn dat u de volgende functies opnieuw instelt:

- De anti-klemvoorziening van het schuifdak.
- De anti-klemvoorziening van het open dak.
- De instellingen van het display (datum, tijd, taal, eenheden voor afstanden en temperatuur).
- De instellingen van de radio.
- De NaviDrive (Zie het NaviDrive-boekje).
- SensoDrive versnellingsbak: zie "SensoDrive versnellingsbak (REÏNITIALISEREN)".

## Starten met een hulpaccu

Als de accu leeg is, kunt u de auto met behulp van een hulpaccu of de accu van een andere auto starten.

**A.** Lege accu, aangesloten op de auto (Onder de motorkap).

**B.** Hulpaccu.

**C.** Massa-aansluiting op de auto.

Controleer of de hulpaccu de juiste spanning heeft (12 V).

Zet de motor van de auto met de hulpaccu af. De beide auto's mogen elkaar niet raken.

Sluit de startkabels aan zoals op de afbeelding is aangegeven. Om vonkvorming te voorkomen moeten de klemmen goed vastzitten.

Start de motor van de auto met de hulpaccu. Laat die motor gedurende ongeveer 1 minuut draaien met een iets verhoogd toerental.

Start dan de auto met de lege accu.

**Houd u aan de aangegeven volgorde.**

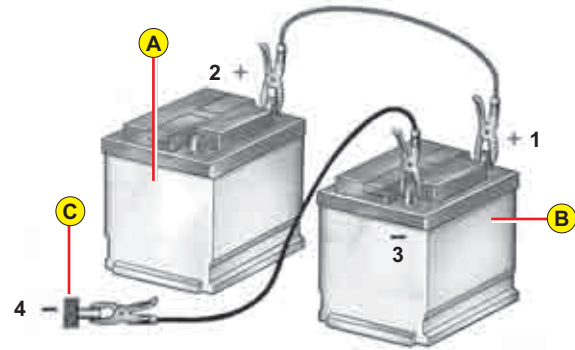

## Advies

Raak de klemmen tijdens het starten niet aan.

Hang niet met uw bovenlichaam boven de accu.

Neem de kabels in omgekeerde volgorde los en zorg ervoor dat ze elkaar niet raken.



**Houd open vuur uit de buurt van de accu en voorkom vonkvorming (explosief gas).**

**De accu bevat corrosief zwavelzuur.**

**Bescherm uw ogen en uw gezicht tijdens de handelingen.**

**Als er zuur op uw huid is gekomen, spoel het dan met veel schoon water weg.**

# ZEKERINGEN

## Zekeringkast

Onder het dashboard en in het motorcompartiment bevindt zich een zekeringkast.

## Zekeringen onder het dashboard

Om de zekeringen onder het dashboard te kunnen bereiken, trekt u de toegangsklep los door enkele vingers in de uitsparing tussen de onderkant van het dashboard en het stuur te steken.

## Zekering vervangen

Voordat u een defecte zekering vervangt, moet u eerst de oorzaak van de storing opsporen en verhelpen. De nummers van de zekeringen staan op de zekeringkast.

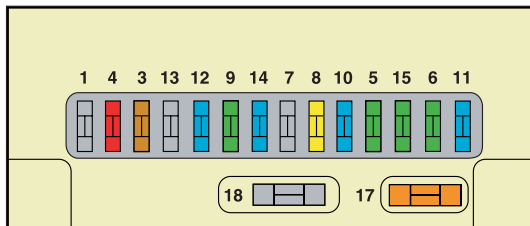

**Vervang een defecte zekering altijd door een zekering met dezelfde sterkte (zelfde kleur).**

Gebruik de speciale tang **A** op de klep bij de zekeringkastjes. Hierop bevinden zich de reservezekeringen.

Goed

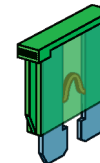

Defect



Tang A



## ZEKERINGTABEL

### ZEKERINGEN ONDER HET DASHBOARD

Nummer	Stroomsterkte	Functie
3	5 A	Airbags
4	10 A	Diagnoseaansluiting – Koppelingscontact – Stuurhoeksensor
5	30 A	Ruitbediening achterin
6	30 A	Ruitensproeiers
8	20 A	Klokje – Bedieningstoetsen op het stuur – Radio – Display
9	30 A	Aanstekers – Klokje – Plafonniers – Make-upspiegeltje
10	15 A	Alarm
11	15 A	Stuurslot – Diagnoseaansluiting
12	15 A	Airbagmodule – Regen/lichtsterktesensor
14	15 A	Parkeerhulp – Instrumentenpaneel – Airconditioning – Bluetooth® telefoon
15	30 A	Elektrische vergrendeling – Supervergrendeling
17	40 A	Ontdooien - ontwasemen achterraut
18	SHUNT	Transportopslagshunt

## ZEKERINGEN



Zekeringen in de motorruimte

## Zekeringkast

Om de zekeringkast in het motorcompartiment te kunnen bereiken, verwijdert u eerst de kap van de accu en klikt u vervolgens het deksel los.

**Sluit de kap na afloop van de werkzaamheden zorgvuldig.**

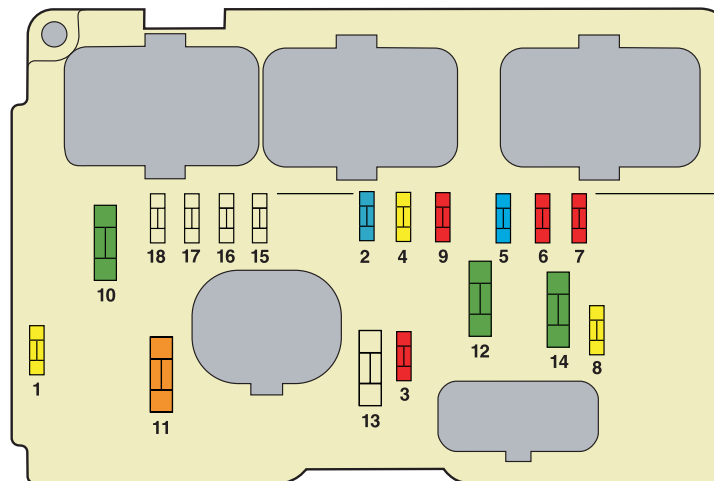

**Ingrepen aan MAXI-zekeringen, die een extra bescherming bieden en die zich in de zekeringkasten bevinden, zijn uitsluitend voorbehouden aan een CITROËN erkend bedrijf.**



# ZEKERINGTABEL

## ZEKERINGEN IN DE MOTORRUIMTE

101

IV

Nummer	Stroomsterkte	Functie
1	20 A	Detectiesonde water in diesel
2	15 A	Claxon
3	10 A	Ruitensproeiers
4	20 A	Koplampsproeiers
5	15 A	Brandstofpomp
6	10 A	Stuurbekrachtiging
7	10 A	Koelvloeistofniveau
8	20 A	Startmotor
9	10 A	Computers (ABS, ESP)
10	30 A	Bedieningscomponenten motormanagement (bobine, elektroklep, lambdasonde, injectie) – Ontluchten koolstof-filter
11	40 A	Aanjager
12	30 A	Ruitenwissers vóór
14	30 A	Luchtpomp (benzine-uitvoering) – Voorverwarming diesel

**IV**

102

## BRANDSTOF TANKEN



Trek de klep aan de rand open.

### Tankdop met slot

Openen of sluiten: draai de sleutel een kwartslag rond.

Bevestig tijdens het tanken de tankdop aan de daarvoor bestemde steun aan de binnenkant van de brandstoftankklep.

**Voor benzinemotoren met een katalysator moet u loodvrije benzine gebruiken.**

**De opening in de vulhals heeft een aangepaste diameter, waardoor u uitsluitend loodvrije brandstof kunt tanken.**

**Stop met tanken als het vulpistool al drie keer is afgeslagen, aangezien er anders storingen in de werking van uw auto kunnen optreden.**

**Inhoud brandstoftank (in liter):** ongeveer 41.

### BRANDSTOFSOORT

Tegen de binnenkant van de brandstoftankklep zit een sticker met informatie over de toegestane brandstofsoort.



**ONGELODE BENZINE**



**DIESEL**

De benzinemotoren zijn geschikt voor het gebruik van RON 95 brandstof.  
Voor meer rijcomfort adviseren wij u echter om RON 98 benzine te tanken.



**Als er bij vergissing de verkeerde brandstofsoort is getankt, moet de brandstoftank beslist worden afgetapt voordat u de motor weer start.**

## LAMPEN VERVANGEN

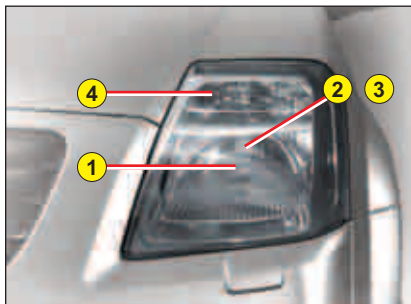
**Koplampunit voor**

- 1 Parkeerlicht
- 2 Dimlichten
- 3 Grootlicht
- 4 Richtingaanwijzer

**Let op:** onder bepaalde omstandigheden kan de binnenzijde van het koplampglas beslaan.

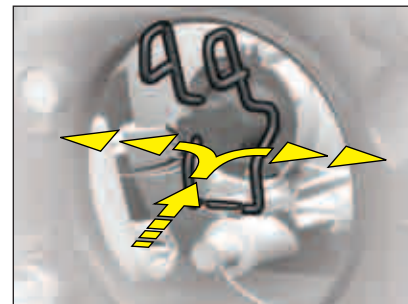
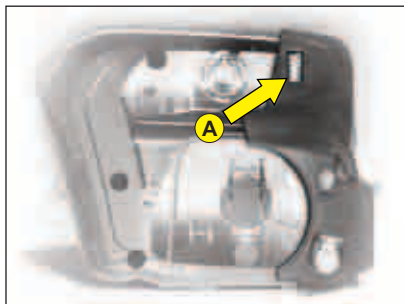
**Dimlichten****Grootlicht**

Kantel de metalen veer van de toegangsklep tot de lampen weg.

Open de klep.

Maak de stekker los.

Trek de veer naar buiten door deze naar voren te bewegen en vervolgens naar buiten zodat de twee klemmen los komen.

Neem de lamp uit.

**Lamp: H4**



Trek, voordat u begint, eerst de voedingsstekker A los.

# LAMPEN VERVANGEN

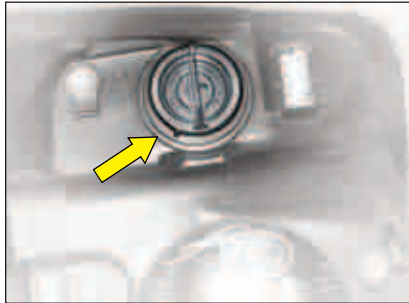

## Knipperlicht voor

Draai de lamphouder een kwartslag en trek eraan.

Neem de lamp uit.

Lamp: PY 21 W (amber)

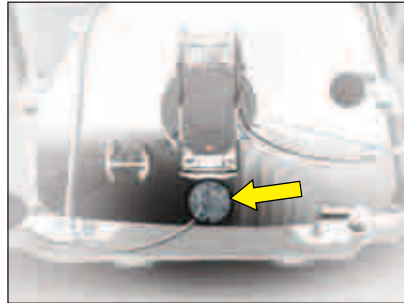

## Parkeerlicht

Open de klep.

Trek aan de lamphouder zodat de lamp loskomt.

Lamp: W5

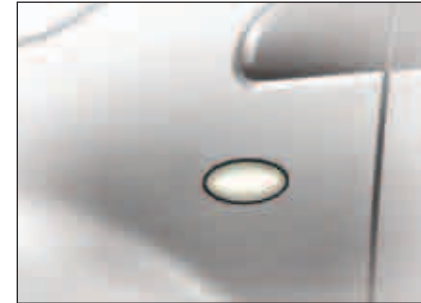

## Zijknipperlicht

Om de lamp van het zijknipperlicht te vervangen, drukt u de unit naar voren of naar achteren om het los te klikken en naar u toe te trekken.

Neem de aansluiting los, terwijl u de draad vasthoudt.

Raadpleeg een CITROËN erkend bedrijf.

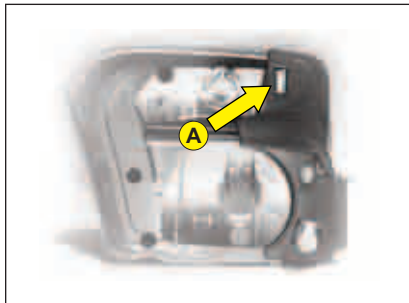

Trek, voordat u begint, eerst de voedingsstekker A los.

## LAMPEN VERVANGEN

**Mistlampen voor**

Raadpleeg een CITROËN erkend bedrijf.

**Lamp: H1**

**Plafondlamp**

Trek de transparante kap van de binnenverlichting los om de gloeilamp te kunnen bereiken.

**Lamp: W 5 W**

**Leesspots**

Trek de transparante kap van de binnenverlichting los om de gloeilamp te kunnen bereiken.

**Lamp: W 5 W**

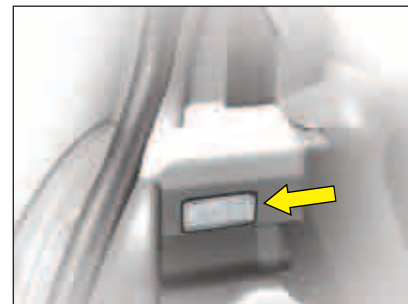
**Verlichting**

Trek de verlichting los om de gloeilamp te kunnen bereiken.

**Lamp: W 5 W**

# LAMPEN VERVANGEN

107

V

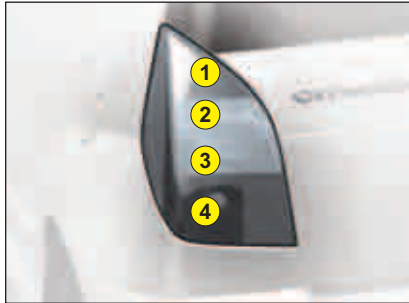

## Achterlichtunit

Ga na welke lamp defect is.

### Lampen:

- 1 Rem- en parkeerlichten: P 21 W / 5 W
- 2 Richtingaanwijzers: PY 21 W
- 3 Achteruitrijlamp: P 21 W
- 4 Mistachterlicht: P 21 W

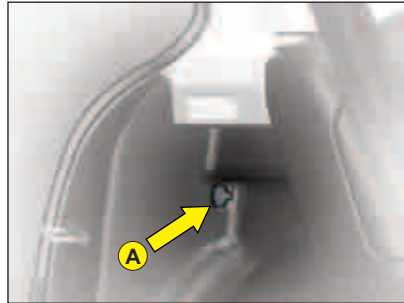

## Demonteren

Draai moer **A** los vanuit het interieur.

Trek de lampunit naar buiten.

Trek de voedingsstekker los.

Trek de lamphouder los.

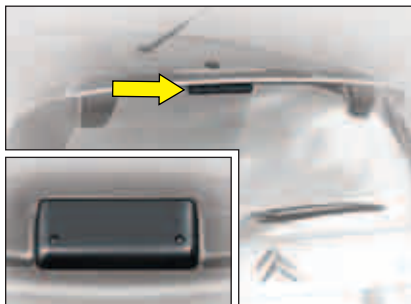

## LAMPEN VERVANGEN

**Derde remlicht**

Om de lamp te bereiken opent u eerst de bovenste achterklep, verwijdert u vervolgens de hoedenplank en draait u de schroeven van de lampunit los.

Trek de voedingsstekker los.

Verwijder het lampglas en neem de gloeilamp uit de unit.

**Lamp: W 16 W**

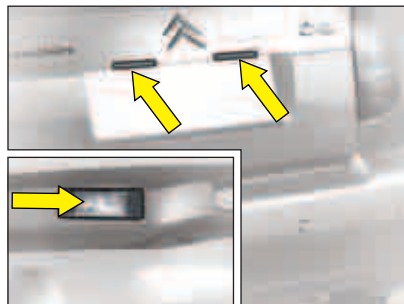
**Kentekenplaatverlichting**

Trek de transparante kap los en neem de lamphouder uit.

**Lamp: W 5 W**

**Controleer na de werkzaamheden de werking van de lampen.**



## Trekhaak

Wij adviseren u de montage van deze voorziening over te laten aan een CITROËN erkend bedrijf, aangezien hij bekend is met de sleepgewichten van de auto en over de benodigde instructies beschikt met betrekking tot een dergelijk veiligheidssysteem.

## Afmetingen (in meters)

A: 0,71



## Set allesdragers

Gebruik, in het belang van uw veiligheid en om schade aan de auto te voorkomen, uitsluitend door CITROËN goedgekeurde allesdragers.

### Aanbevelingen:

- Verdeel de belading gelijkmatig over de dragers en voorkom overbelasting aan één kant.
- Plaats de zwaarste voorwerpen zo dicht mogelijk tegen het dak.
- Zet de belading stevig vast en markeer buiten de auto stekende delen.
- Rijd voorzichtig: de auto is gevoeliger voor zijwind.  
De auto kan minder stabiel zijn dan u gewend bent.
- Verwijder de allesdragers zodra ze niet meer nodig zijn.
- Verwijder de krik die is opgeborgen in de reservewieldrager, wanneer u een sleepvoorzienig gebruikt. Leg de krik in de auto, binnen handbereik.



Houd u aan het aangegeven laadvermogen.  
Maximale belasting allesdragers: zie "Algemene gegevens".

## WIEL VERWISSELEN

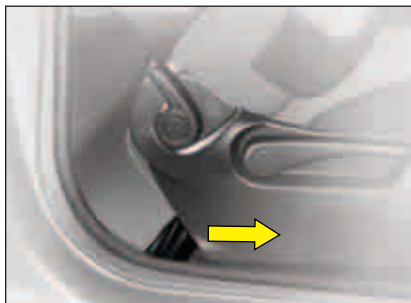

### Toegang tot de gereedschappen

Zo bereikt u de gereedschapsdoos:

- Kantel de rechter voorstoel naar voren, net als wanneer u achter instapt.
- Pak de doos die zich onder de stoel bevindt en trek deze van achteren onder de stoel uit.

De krik bevindt zich in een beschermdoos in het reservewiel onder de koffer.

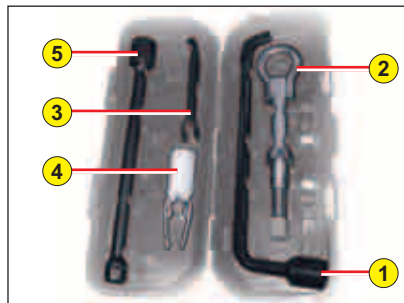

### Gereedschap

1. Wielsleutel.
2. Verwijderbaar sleepoog.
3. Wioldoplichter om de wielbouten te kunnen bereiken (Auto's met aluminium velgen).
4. Gereedschap voor het verwijderen van doppen van wielbouten (Auto's met aluminium velgen).
5. Verlengstuk.

De antidiefstaldoppen van de lichtmetalen velgen bevinden zich in het handschoenenkastje.

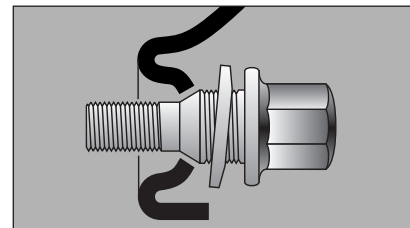

### Lichtmetalen velgen

Als uw auto is uitgerust met lichtmetalen velgen en een reservewiel van plaatstaal, dan is het niet abnormaal wanneer u bij de montage van het reservewiel constateert dat de ringen van de wielbouten niet tegen de velg aankomen.

Het reservewiel wordt vastgehouden door het conische gedeelte van de bout (Zie de afbeelding).

Let er bij de montage van de lichtmetalen velg op dat de ringen van de wielbouten schoon zijn.



**Ga nooit onder de auto liggen als deze alleen op de krik staat.  
Zorg ervoor dat tijdens het verwisselen van een wiel de auto op een vlakke en harde ondergrond staat.**

## WIEL VERWISSELEN

111

V

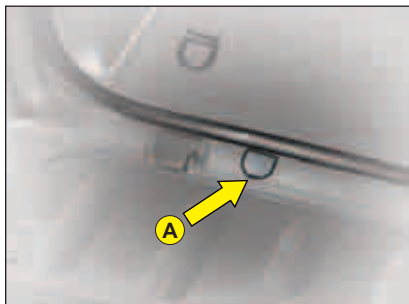

### Reservewiel uitnemen

Open de onderste achterklep.

Verwijder de afsluitdop **A** met behulp van de contactsleutel en steek daar het verlengstuk in waarin u de slinger zet.

Draai de bout van de wieldrager los.

Licht de wieldrager van de haak en verwijder deze.



### Reservewiel terugplaatsen

Berg de krik en de slinger in de houder in het reservewiel op en schuif het wiel in de wieldrager.

Licht de wieldrager op en hang hem aan de veiligheidshaak.

Draai de bout vanuit de kofferruimte vast.

Berg de wielsleutel met verlengstuk op.

Monteer de afdekking **A**.

### Bandenspanning

Deze staat op de sticker aan de binnenkant van het linker voorportier. Zie "Identificatie" en "Gebruiksvoorzorgen".



### ADVIES

De wielbouten zijn specifiek voor elk type wiel.

Informeer bij een CITROËN erkend bedrijf naar de juiste wielbouten als u andere velgen wilt monteren.



**De krik is een specifiek gereedschap voor uw auto; gebruik deze niet voor andere doeleinden.**

**Rijd met een reservewiel voorzichtig.**

## WIEL VERWISSELEN

### Demonderen

1. Zet de auto op een vlakke en horizontale ondergrond. Zet de parkeerrem vast. Zet het contact af en schakel, afhankelijk van de oriëntatie van de auto ten opzichte van de helling, de eerste versnelling of de achteruitversnelling in.
2. Plaats de krik onder een van de vier krikpunten aan de onderzijde van de zijorpels, bij het wiel in kwestie, en draai deze met behulp van de kriksleutel uit tot de grond.
3. Trek de wioldop bij een van de openingen met het uiteinde van de wielsleutel los.  
Auto's met aluminium velgen:
  - Verwijder de wioldop met behulp van het gereedschap om de bouten te kunnen bereiken.
  - verwijder, wanneer de bouten zichtbaar zijn - de chromen doppen van de wielbouten m.b.v. het gereedschap en draai vervolgens de bouten los.
4. Draai de krik nu verder tot het te verwisselen wiel iets boven de grond hangt.
5. Draai de overige wielbouten los en verwijder het wiel.



### Montage

1. Plaats het wiel met behulp van de centreerpen op de naaf.
2. Draai de bouten aan, maar nog niet geheel vast en verwijder het centreergereedschap uit het wiel om de laatste bout te kunnen monteren.
3. Draai de krik in en verwijder deze.
4. Draai de wielbouten met de wielsleutel goed vast.
5. Plaats de wioldop terug en let erop dat de uitsparing bij het ventiel komt te zitten. Druk tegen de randen van de wioldop tot deze vastklikt.
6. Laat een lekke band zo snel mogelijk repareren.
7. Breng de band op de juiste spanning (zie "Identificatie" en "Gebruiksvoorzorgen") en laat de wielbalans controleren.

### Maat van het reservewiel

Als uw auto is uitgerust met een reservewiel (zie etiket) met andere afmetingen dan de op de auto gemonteerde wielen, dan is dit reservewiel alleen geschikt voor tijdelijk gebruik. Rijd niet harder dan 80 km/uur en rijd voorzichtig: de wegligging van de auto is anders dan u gewend bent. Monteer het originele wiel weer zodra dit mogelijk is.

Is uw auto niet voorzien van een reservewiel, dan bevindt zich in de koffer een reparatiespuitbus voor een lekke band.

### Gebruik van de reparatiespuitbus voor een lekke band

Zie ook de gebruiksaanwijzing bij de spuitbus.

- Verwijder, indien mogelijk, het voorwerp dat de lekke band heeft veroorzaakt.
- Plaats het wiel zo dat het ventiel zich op de plaats van het cijfer 2 of 10 van een denkbeeldige klok bevindt.
- Schud de spuitbus enkele keren stevig heen en weer; warm hem enkele minuten tussen uw handen op, mocht het koud zijn.
- Houd met één hand de aansluiting van het ventiel buiten het gat in de velg, terwijl u met de andere hand de spuitbus recht op de aansluiting drukt.
- Houd de spuitbus één minuut stevig op de aansluiting gedrukt.
- Verwijder de spuitbus en ga meteen tien kilometer met de auto rijden.
- Pomp de band opnieuw op en controleer hem tien uur later opnieuw.

Nadat u de reparatiespuitbus heeft gebruikt, is het noodzakelijk dat u zo snel mogelijk de staat van de band evenals de spanning laat controleren.



### Advies - Aanbevelingen

Een lekke band moet altijd van de velg worden verwijderd om te controleren of er soms ook nog andere beschadigingen zijn opgetreden. Laat reparaties, voor zover die mogelijk zijn, altijd uitvoeren door een specialist, om verdere beschadigingen van de structuur te voorkomen.

Laat, hoe dan ook, ingrepen aan de banden uitsluitend over aan een CITROËN erkend bedrijf, aangezien dergelijke werkzaamheden direct gerelateerd zijn aan de veiligheid van de inzittenden.

#### Let op:

- *Het sleepoog bevindt zich in de opgergdoos voor de bandenreparatiespuitbus of in de gereedschapsdoos.*
- *Indien u over twee bandenreparatiespuitbussen beschikt, dan heeft u voor de tijdelijke reparatie van een band ook twee spuitbussen nodig.*



Aangezien de spuitbus onder druk staat mag u deze niet blootstellen aan temperaturen boven de 50°C.

Rijd met de band die u heeft gerepareerd met de reparatiespuitbus niet harder dan 80 km/uur.

### Verwijderbaar sleepoog

Het sleepoog is demontabel en monteerbaar aan zowel de voor- als de achterzijde van de auto. Het is opgeborgen bij de gereedschapset onder de rechter voorstoel of bij de set van de reparatiespuitbus in de koffer.



### ADVIES

Bij hoge uitzondering is het toegestaan de auto over **een korte afstand en met lage snelheid** te slepen (informeer naar de wettelijke bepalingen).

**In alle andere gevallen mag de auto uitsluitend op een autoambulance worden getransporteerd.**

### VOORSCHRIFT SLEPEN

Zet de selectiehendel in N (neutrale stand).

## SLEPEN - TAKELEN

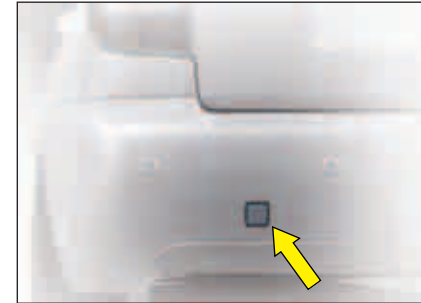
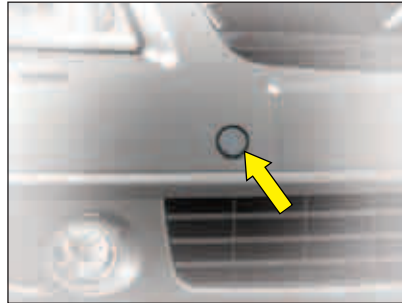

### Slepen over de weg

Zowel aan de voor- als achterzijde van de auto bevinden zich sleepogen.

Deze bereikt u als volgt:

- Licht het afdekkapje iets op.
- Klik het los door tegen de onderkant te drukken.

Het kapje blijft via een lipje vast zitten aan de bumper, zodat u het niet kunt verliezen.

**Zet de contactsleutel in de stand M om te kunnen sturen.**

Gebruik een sleepstang, die u aan een van de genoemde sleepogen bevestigt.



**Als de motor niet draait, functioneren rem- en stuurbekrachtiging niet.**  
**Als u met deze auto een andere auto trekt, zorg er dan voor dat de versnellingsbak van de getrokken auto in de vrijstand geschakeld staat.**

# BRANDSTOFVERBRUIKSCIJFERS (IN LITER/100 KM)

115

VI

Type motor	1.1i - 61 ch	1.4i - 75 ch	1.4i - 75 ch	1.4i 16V - 90 ch	1.6i 16V - 110 ch	1.6i 16V - 125 ch	HDi 70	HDi 70
Berline - Service	BVM	BVM	BVMP	BVMP Stop & Start	BVMP	BVM	BVM	BVMP
In de stad Uitstoot van CO <sub>2</sub>	7,5 178	7,9 190	7,5 181	6,8 162	8,3 199	9,3 223	5,3 141	4,9 130
90 km/uur Uitstoot van CO <sub>2</sub>	4,8 114	4,9 117	4,8 116	4,8 116	5,2 124	5,4 129	3,7 96	3,8 99
Gemiddeld Uitstoot van CO <sub>2</sub>	5,8 138	6,0 143	5,8 138	5,6 133	6,3 151	6,9 163	4,3 113	4,2 111

De brandstofverbruikscijfers zijn vastgesteld op basis van de richtlijn 80/1268/CEE. Het verbruik is afhankelijk van de rijstijl, de verkeerssituatie, de weersomstandigheden, de belasting van de auto, het onderhoud en het gebruik van accessoires.

**BVM:** handgeschakelde versnellingsbak.

**BVMP:** sensoDrive versnellingsbak.



Deze brandstofverbruikscijfers waren juist ten tijde van druk van dit boekje.

## ALGEMEEN

Type motor	Berline					
	1.1i BVM	1.4i BVM	1.4i BVMP	1.4i 16V - 90 ch BVMP	1.6i 16V 110 ch BVMP	1.6i 16V 125 ch BVM
Inhoud brandstoftank (in liter)	Circa 41 liter					
Brandstofsoort	Loodvrij RON 95 - RON 98					
Draaicirkel tussen muren (in m)	9,6	9,6→10,7	9,6→10,7	10,7	10,7	10,7
Fiscaal vermogen	4	5	5	5	6	7
Theoretische maximumsnelheid (km/uur) (In de hoogste versnelling)	158	169	169	181	195	202
<b>Gewichten (in kg)</b>						
Leeg (MAV)	956	990	995	1 013	1 071	1 084
Belast (MTAC)	1 336	1 362	1 391	1 410	1 425	1 415
Maximaal toelaatbaar op achteras (CMAE AR)	710					
Totaal toelaatbaar gewicht (GVW)	1 786	1 812	1 841	1 860	1 875	1 865
Geremde aanhanger (Binnen totaal toelaatbaar treingewicht MTRA)	520	530	530	540	560	620
Niet-geremde aanhanger	450					
Maximale kogeldruk	25					
Maximale dakbelasting	60					
Bandenmaten voor sneeuwkettingen	175/65 R14 - 185/55 R15 - 195/45 R16					



# ALGEMEEN

117

VI

Berline		Service	
HDi 70 BVM	HDi 70 BVMP	HDi 70 BVM	1.1i BVM
Circa 41 liter			
Diesel			Loodvrij RON 95 - RON 98
9,6→10,7	9,6→10,7	9,6→10,7	9,6
4	4	4	4
166	167	166	158
710			
1 003	1 041	978	939
1 391	1 421	1 374	1 340
710			
1 841	1 871	1 824	1 790
540	540	540	520
450			
25			
60			
175/65 R14 - 185/55 R15 - 195/45 R16			

**MAV:** ledig gewicht.

**MTAC:** maximumlaadvermogen.

**CMAE AR:** maximaal toelaatbaar gewicht op achteras.

**GVW:** gross Vehicle Weight.

**Gewichten:** zie typeplaatje.

**BVM:** handgeschakelde versnellingsbak.

**BVMP:** sensoDrive versnellingsbak.

**Houd u aan de aangegeven gewichten van de aanhanger.**

Houd u aan de wettelijk voorgeschreven aanhangergewichten van het land waarin u zich bevindt.

Een CITROËN erkend bedrijf kan u informeren over het toegestane aanhangergewicht en de maximale belading van de auto.

**Voor België:** raadpleeg de typegoedkeuringsdocumenten.

## AFMETINGEN (IN METERS)

A	2,315
B	3,666
C	0,760
D	0,591
E	1,439
F	1,439
G	1,659
H	1,461
I	1,898

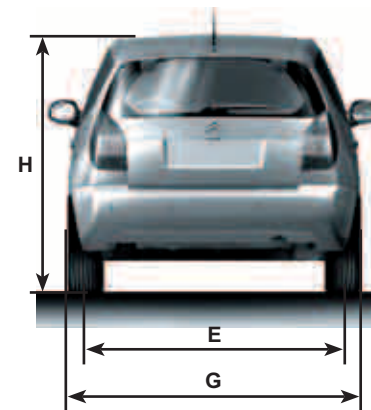
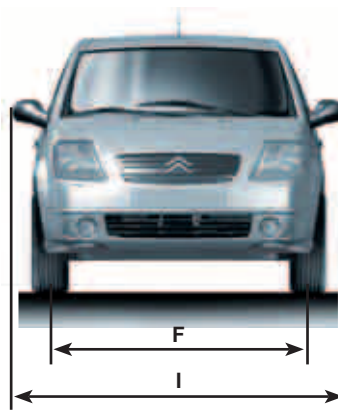
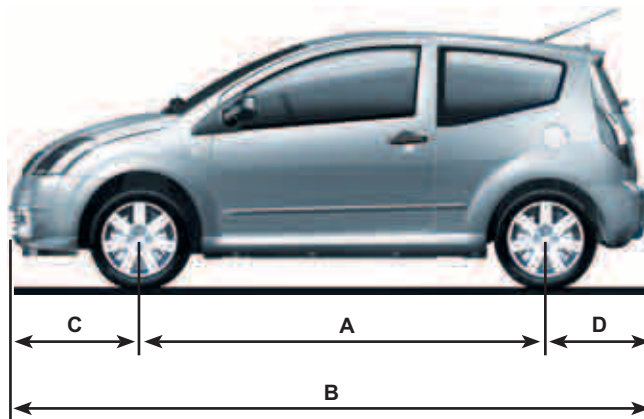

# AFMETINGEN

(IN METERS)

A	0,892
B	0,606
C	0,334 MIN 0,434 MAX
D	1,033
E	0,990
F	0,993
G	0,530
H	0,678

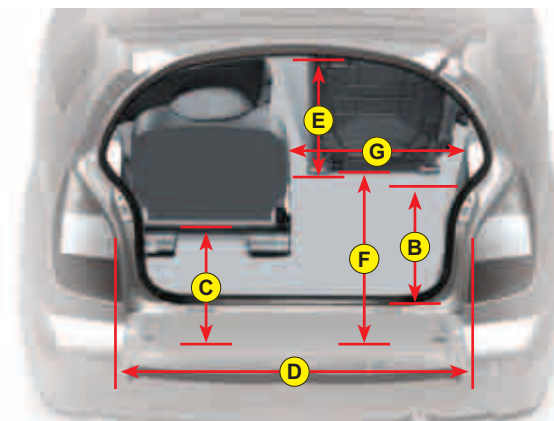
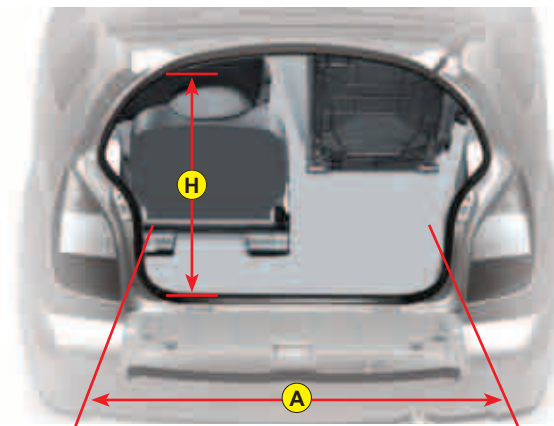

## IDENTIFICATIE

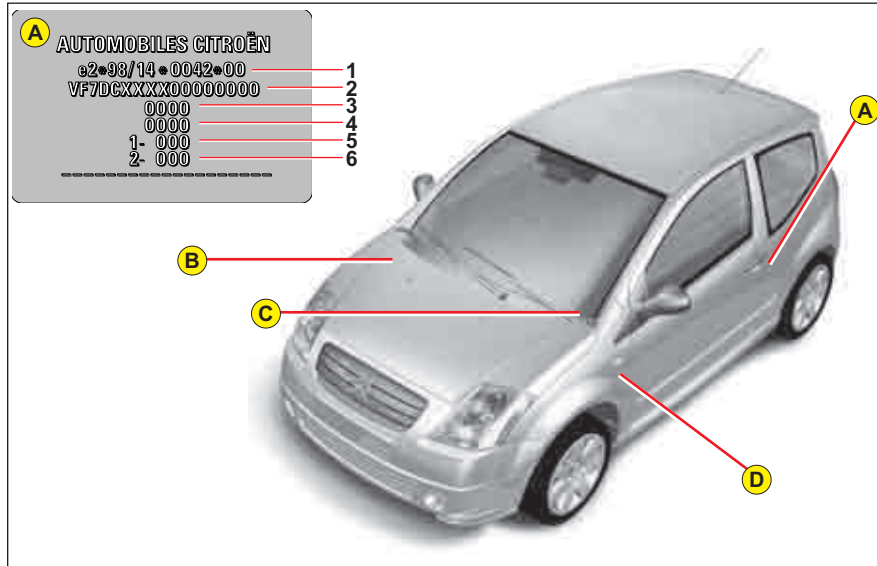
**Constructeursplaatje (sticker)**

**A.** Boven de slotvanger van het linker voorportier.

1. EU-goedkeuringsnummer.

2. VIN-nummer.

3. Totaal toelaatbaar gewicht.

4. Totaal treingewicht.

5. Maximumgewicht op de vooras.

6. Maximumgewicht op de achteras.

**B.** Ingeslagen VIN-nummer

**C.** VIN-nummer onder de voorruit

**D.** Kleurcode van de lak

Bandenmaat

Bandenspanning

Het type auto en het VIN-nummer staan eveneens vermeld op het kentekenbewijs.

Elk origineel CITROËN onderdeel is exclusief voor het merk CITROËN.

Voor het behoud van veiligheid en het recht op garantie worden onderdelen van CITROËN aanbevolen.















## TREFWOORDENREGISTER

**A**

Aansteker .....	83
ABS .....	11 - 63
ABS-systeem.....	11 - 63
Accu .....	41 - 88 - 96 - 97
Acculading (Lampje).....	10
Accupech.....	96 - 97
Achteruit .....	56 - 58
Achterzitplaatsen .....	75→77
Afmetingen .....	118 - 119
Afstandsbediening.....	31 - 32
Airbags .....	11 - 78
Airconditioning.....	70→74
Alarminstallatie .....	35 - 36
Alarmknipperlichten .....	11 - 14
Algemeen .....	116 - 117
Allesdragers .....	109
Asbak .....	83
Automatisch inschakelen van de alarmknipperlichten.....	14
Automatisch inschakelen van de koplampen.....	15 - 46 - 49
Automatische airconditioning .....	28 - 72→74
Automatische vergrendeling tijdens het rijden.....	67

**B**

Bagageruimte .....	68
Banden .....	111 - 113 - 116 - 117 - 120
Bandenreparatiespuitbus .....	113
Bandenspanning .....	111
Bediening van de verlichting .....	15 - 16

Benzinemotor .....	89→91
Bestuurdersplaats .....	6 - 7
Binnenverlichting .....	81
Boordcomputer.....	48 - 49 - 52→56
Brake Assist System (BAS).....	63
Brandstof tanken .....	103
Brandstof tanken .....	103
Brandstofmeter.....	8 - 9 - 42
Brandstofsoort .....	103
Brandstoftankklep.....	103
Brandstoftoevoersysteem van de dieselmotor.....	94
Brandstofverbruikscijfers .....	115

**C**

Centrale vergrendeling .....	31 - 33
Claxon .....	14
Codekaartje .....	34
Comfort.....	67→85
Comfort achterzitplaatsen .....	75→77
Constructeursplaatje .....	120
Contact .....	37
Controlelampjes .....	8→11

**D**

Dashboardkastje .....	82
Dashboardverlichting.....	8 - 9 - 15 - 44
Derde remlicht .....	108
Dieselmotor .....	92
Dimlicht.....	11 - 15 - 104
Display.....	29
Dynamische stabiliteitscontrole (ESP).....	11 - 64

**E**

Eco-modus .....	37
Elektronische startblokkering .....	33
ESP .....	11 - 64

**F**

"Follow me home"-verlichting ...	15 - 46 - 49
----------------------------------	--------------

**G**

Geluidssignaal .....	14
Gereedschap .....	110
Gewichten (in kg) .....	116 - 117 - 120
Gordels verstellen .....	17
Grootlicht .....	11 - 15 - 104

**H**

Handbediende airconditioning.....	26 - 27 - 71
Handgeschakelde versnellingsbak.....	56
Handgrepen.....	84
HDi 70-motor .....	92
Hoedenplank .....	85
Hoofdmenu .....	45 - 48 - 51
Hoofdsteun .....	18 - 19 - 76

**I**

Identificatie van de auto .....	120
Inhoud reservoirs.....	95
Instellingen bestuurdersplaats.....	17
Instrumentenpaneel.....	8→11 - 42 - 44

**K**

Kentekenplaatverlichting .....	108
Kilometerteller .....	8 - 9 - 42



Kinderbevestigingsmiddelen ..... 79 - 80  
 Kinderstoelen ..... 79 - 80  
 Kleurcode van de lak ..... 120  
 Klokje ..... 29  
 Koelvloeistof ..... 10 - 88 - 93  
 Koelvloeistoftemperatuurindicator ..... 10  
 Koplampen verstellen ..... 17  
 Koplampsproeiers ..... 13 - 88 - 95  
 Krik ..... 111 - 112

**L**

Lampen vervangen ..... 104→108  
 Leesspots ..... 81 - 106  
 Lekke band ..... 113  
 Lichtsignaal ..... 14  
 Logboek waarschuwingen ..... 47→49  
 Lokaliseren van de auto ..... 32  
 Luchtfiler ..... 88  
 Luchtverdeling ..... 28 - 73  
 Luchtverdeling  
 (Handmatige werking) ..... 26 - 27

**M**

Mistachterlichten ..... 11 - 16 - 107  
 Mistlampen voor ..... 11 - 16 - 106  
 Motorkap ..... 87  
 Motorolie ..... 88 - 93  
 1.1i-motor ..... 89  
 1.4i-motor ..... 89  
 1.6i 16V 110 ch-motor ..... 90  
 1.6i 16V 125 ch-motor ..... 91  
 Motorolie (Inhoud) ..... 95

Multifunctioneel display ..... 45→51  
**N**  
 Neerklapbare rugleuning ..... 75 - 76  
 Niveaus ..... 88 - 93

**O**

Oliepeilmeter ..... 8 - 9 - 42  
 Onder de motorkap ..... 89→93  
 Onderhoudsintervalindicator ..... 8 - 9 - 43  
 Ontluchten brandstofcircuit  
 dieselmotor ..... 94  
 Ontwasemen van de achterraut ..... 28 - 74  
 Ontwaseming - Ontdooiing ..... 26→28 - 74  
 Op tijd zetten ..... 29 - 47 - 50  
 Opbergvak ..... 83  
 Openen en sluiten ..... 67 - 68  
 Opstelling van de stoelen ..... 77

**P**

Parkeerhulp ..... 66  
 Parkeerlicht ..... 11 - 15 - 104 - 105 - 107  
 Parkeerrem ..... 10 - 62  
 Plafondlamp ..... 81 - 106  
 Pollenfilter - Geurfilter ..... 70  
 Pollenfilter/Anti-geurfilter ..... 71 - 88

**R**

Radio ..... 45 - 48 - 51  
 Recirculeren  
 interieurlicht ..... 26→28 - 71 - 73  
 Regelbare  
 weerstand verlichting ..... 8 - 9 - 44  
 Remlichten ..... 107 - 108

Remvloeistof ..... 10 - 88  
 Richtingaanwijzer ..... 104 - 105 - 107  
 Richtingaanwijzers ..... 11 -  
 14 - 104 - 105 - 107  
 Rijden ..... 38 - 58  
 Rijden in het donker ..... 44  
 Ruiten ..... 21  
 Ruitensproeiers ..... 13 - 88  
 Ruitensproeiers (Inhoud) ..... 95  
 Ruitenwissers ..... 12 - 13 - 46 - 49

**S**

SensoDrive versnellingsbak ..... 57→61  
 Signalering ..... 14→16  
 Sleepoog ..... 113 - 114  
 Slep en ..... 114  
 Sleutel ..... 33  
 Sleutel met  
 elektronische startblokkering ..... 33  
 Sneeuwkettingen ..... 116 - 117  
 Snelheidsbegrenzer ..... 8 - 9 - 24 - 25  
 Snelheidsmeter ..... 8 - 9  
 Snelheidsregelaar ..... 8 - 9 - 22 - 23  
 Spiegels ..... 20  
 Startmotor ..... 37  
 Stoelverstelling achterin ..... 75  
 Stop & Start ..... 39→41  
 Stuurslot ..... 37  
 Stuurwiel verstellen ..... 17  
 Supervergrendeling ..... 31 - 33

**T**

Takelen, Slep en ..... 114



Technische gegevens ..... 115→120  
Tijd ..... 29 - 45 - 47 - 48 - 50→52  
Toegang tot de achterzitplaatsen .... 18 - 19  
Toerenteller..... 8 - 9  
Trekhaak..... 109

**U**

Uitschakelen ESP..... 11 - 48 - 64

**V**

Veiligheidsadviezen ..... 109  
Ventilatie - Verwarming.....26 - 27 - 69 - 70  
Verlichting .....14→16 - 106  
Vervangen van de batterij..... 32  
Verwarmde buitenspiegels ..... 20  
Voor het vervoer van lange voorwerpen. 77  
Voorstoelen ..... 18 - 19  
Voorstoelen verstellen ..... 18 - 19  
Voorverwarmen diesel..... 11 - 38

**W**

Waarschuwing snelheidsoverschrijding.. 65  
Wiel verwisselen..... 110→112  
Wieldoppen .....112

**Z**

Zekering vervangen..... 98  
Zekeringen .....98→101  
Zonnekleppen..... 84